

PLAGES D'UTILISATION

Débits jusqu'à :	294 m ³ /h
Hauteurs mano. jusqu'à :	250 m CE
Pression de service maxi :	25 bar
Température d'eau maxi :	HE/VE 70°C VSE 50°C
Température ambiante :	40°C

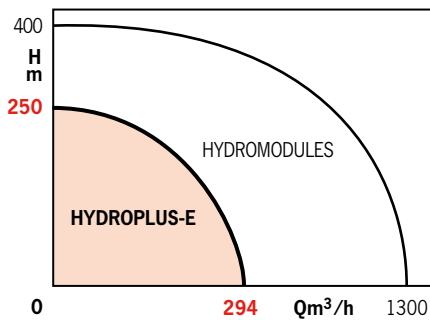

AVANTAGES



Accédez aux vidéos thématiques autour de ce produit depuis votre téléphone portable



- **Economies d'énergie et fonctionnement silencieux** grâce à l'ajustement permanent de la vitesse de rotation des pompes en fonction de la demande en pression.
- **Modules compacts** grâce à l'intégration des convertisseurs de fréquence sur les pompes.
- **Souplesse d'utilisation**, réduction des à-coups et des coups de bélier.
- **Choix des pompes multicellulaires** à V.E.V. intégrée horizontales, ou verticales à rotor sec ou noyé.
- **Confort d'installation et d'utilisation** grâce à la facilité de mise en œuvre et de fonctionnement du module.
- **Collecteurs en acier inox**, sécurité anti-corrosion et durée de vie accrue.
- **En version VSE**, niveau sonore de fonctionnement très silencieux, grâce à la technologie du moteur à rotor noyé.

APPLICATIONS

Mise et maintien sous pression de réseaux de distribution d'eau à pression insuffisante ou inexistante, pour :

- ensemble d'habitations, de bureaux,
- résidences privées,

- hôtels, hôpitaux, cliniques,
- centres commerciaux, magasins,
- écoles, lycées, universités, casernes,
- bâtiments industriels, agricoles,
- irrigation, arrosage...

HYDROPLUS-E

SURPRESSEURS

Équipés de pompes à Variation Electronique de Vitesse intégrée
Usages collectifs et industriels
2 pôles - 50/60 Hz



• N-ALTI-VE-805-3-T4-2G



• N-ALTI-VSE-805-2-T4-2G



• N-ALTI-HE-803-2-T4-2G



CONCEPTION

Surpresseurs compacts, précablés, prêts à être installés. L'alimentation en eau du surpresseur est possible à partir d'un réseau de ville (Version V) ou d'une bache de stockage (Version B).

Les surpresseurs de type N-ALTi-HE et N-ALTi-VE peuvent fonctionner en charge ou en aspiration (maximum 1 m).

Les surpresseurs de type N-ALTi-VSE doivent obligatoirement être en charge (minimum 1 m).

•Partie hydraulique

Pression de service :

N-ALTi-HE	10 bar
N-ALTi-VE	16 & 25 bar
N-ALTi-VSE	16 bar

Ø collecteurs :	2 pompes	3 pompes
N-ALTi 200	2"	2"
N-ALTi 400	2"	2"
N-ALTi 800	3"	3"
N-ALTi 1600	3"	DN 100
N-ALTi 1800	DN 100	DN 150
N-ALTi 3600	DN 150	DN 150
N-ALTi 6000	DN 150	DN 150

•Partie électrique

Tension : 3~ 400V ±10% (sans neutre)

Fréquence : 50/60 Hz

Indice de protection : IP 54

Conformité CEM : EN 61000-6 1 et 3
EN 61000-6 2 et 4

CONSTRUCTION DE BASE

Pièces principales	Matériau
Pompes	Inox 304
Collecteurs	2/4/8/16 Inox 316 Ti 18/36/60 Inox 316 Ti

PRINCIPE GÉNÉRAL DE FONCTIONNEMENT

1 -Ajustement de la pression requise, définie par la pression de consigne, par la variation de vitesse de chacune des pompes :

- La pression du réseau diminue en deçà de la pression de consigne : la pompe n°1 démarre et adapte sa vitesse à la consommation et à la pression de consigne.

- Si la demande croît : la pompe n°1 accélère jusqu'à atteindre 95% de son maximum et la pompe n°2 démarre alors à fréquence minimum afin d'être immédiatement opérationnelle en cas de demande. Il s'agit du principe d'anticipation.

- Si la consommation augmente, la pompe n°1 atteint 100% de sa vitesse et la pompe n°2 s'adapte en fonction du besoin.

- Si la consommation se stabilise et que la pompe n°1 n'atteint pas sa vitesse maximum au bout de 15 secondes, la pompe n°2 s'arrête.

Même principe d'anticipation sur un surpresseur 3 pompes (en cas de demande accrue, la deuxième pompe atteint à son tour 95% de son maximum et la pompe n°3 démarre...).

D'où une meilleure régulation qu'un système classique, ou intégré à variation de vitesse, grâce à l'anticipation du besoin.

2 -Détection automatique de l'indisponibilité d'une pompe avec gestion intelligente du défaut :

- Si la pompe détecte un défaut mineur (voir tableau de gestion de la Variation Électronique de Vitesse (V.E.V.) intégrée), le surpresseur intègre ce paramètre et redémarre la pompe si le diagnostic automatique le lui autorise.

3 -Protection du réseau d'installation par fixation d'une pression maximum acceptable par le réseau :

En cas de dépassement de cette pression, le surpresseur s'arrête et redémarre dès que la pression réseau redevient inférieure à la pression de consigne.

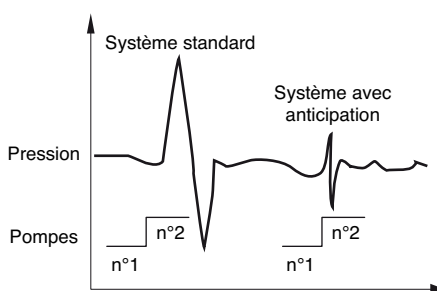

IDENTIFICATION

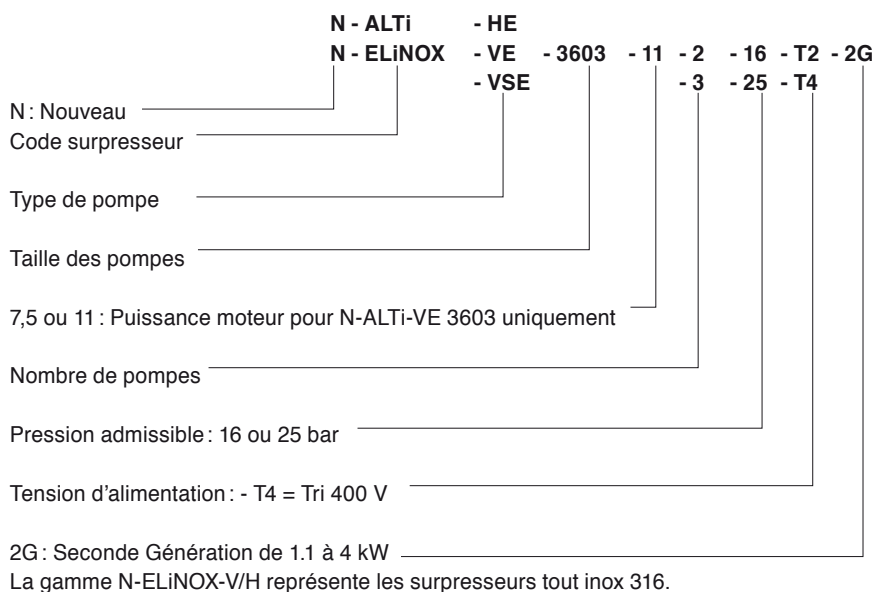

FONCTIONS

- **Fonctionnement en cascade** avec gestion automatique du besoin par le principe d'anticipation.

- **Optimisation du temps de fonctionnement des pompes :**

- permutation de l'ordre de démarrage des pompes,
- permutation automatique de la pompe en fonctionnement après 6 heures de marche effective.

- **Détection de manque d'eau** avec redémarrage automatique en présence d'eau à l'aspiration.

- **Diagnostic de maintenance** lié à la gestion intelligente des défauts de la pompe.

- **Définition d'un seuil maximum de surpression** pour protéger l'installation.

- Intégration possible du **principe pompe de secours**.

- **Fonctions digitales de commande à distance :**

- report de fonctionnement général,
- report défaut général,
- report de fonctionnement par pompe*
- report défaut par pompe*
- report de détection manque d'eau* (*option)

- **Fonction analogique** sous forme de signal 0-10V, avec information sur la pression du réseau.

• Sécurité et fiabilité du système

- En cas de défaillance d'un convertisseur de fréquence, le ou les deux ou trois* convertisseurs restants assurent la variation de vitesse.

- Possibilité de marche forcée en cas de défaut du microcontrôleur en définissant une vitesse fixe pour les pompes.

- Marche/Arrêt à distance du surpresseur.

- Sortie RS232 disponible.

- Option : carte de reports séparés Marche/Arrêt pompes et Manque d'Eau.

- Possibilité de relier les pompes indépendamment du coffret directement au transmetteur par intervention SAV.

* surpresseurs 4 pompes

DESCRIPTIF DU SURPRESSEUR

• N-ALTI-HE

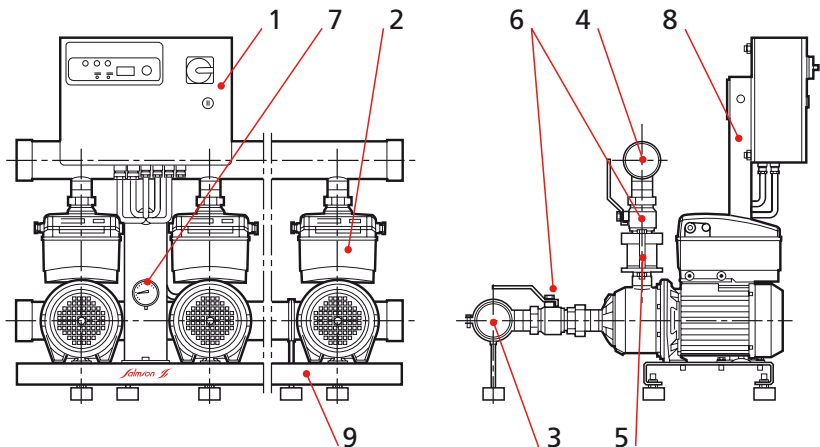

• N-ALTI-VE / N-ALTI-VSE

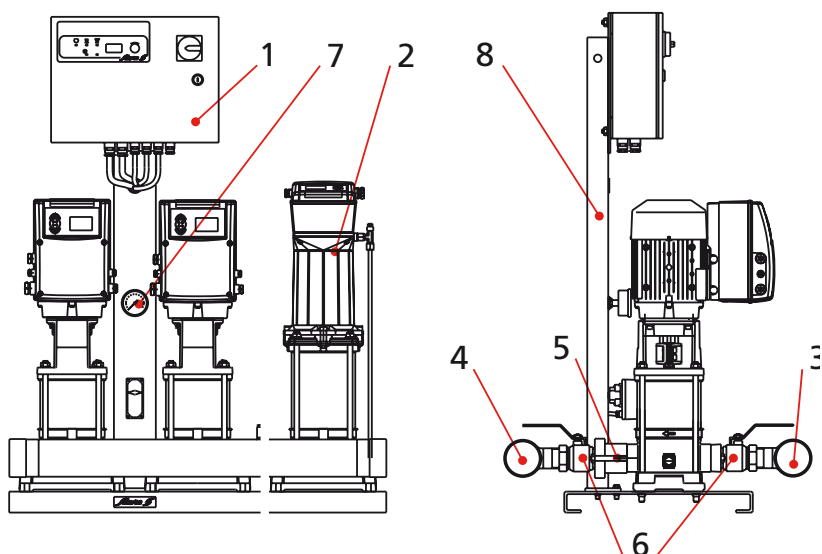

- 1 - Coffret de régulation
- 2 - Pompes (MULTI-HE, MULTI-VE, MULTI-VSE)
- 3 - Collecteur d'aspiration

- 4 - Collecteur de refoulement
- 5 - Clapet anti-retour
- 6 - Vannes d'isolement
- 7 - Manomètre

- 8 - Transmetteur de pression
- 9 - Plots anti-vibratoires (pour N-ALTI-HE)

DESCRIPTIF FAÇADE DU BOÎTIER DE COMMANDE



- 1 - Sectionneur extérieur rotatif de sécurité et de mise sous et hors tension du coffret
- 2 - Commutateur rotatif de saisie des valeurs
- 3 - Afficheur à cristaux liquides des paramètres
- 4 - Leds de fonctionnement/défaut du surpresseur :
 - Diode Marche/Arrêt du coffret
 - Diode de la fonction Manque d'eau
 - Diode rouge pour fonction pression trop forte
 - Diode verte de fonctionnement des pompes
 - Diode de défaut des pompes

SIGNALISATION









•Bandeau de commande du coffret ALTi-E



Afficheur digital

Commutateur saisie des valeurs

Descriptif de fonctionnement du coffret

Fonctionnement surpresseur	Comportement surpresseur	Signalisation
Surpresseur sous tension	Prêt à démarrer	 Led verte allumée en permanence
Surpresseur en fonctionnement	Une pompe au moins en service (mode manuel ou automatique)	 Led verte allumée en permanence
Défaut de capteur de pression	Diagnostic d'analyse de la pompe	 Led verte clignotante
Indisponibilité d'une pompe	Diagnostic d'analyse de la pompe	 Led rouge allumée en permanence
Détection de manque d'eau	Arrêt total tant de l'eau manque à l'aspiration	 Led rouge allumée en permanence
	Redémarrage automatique par détection de présence d'eau, mais signalisation du défaut précédent	 Led rouge clignotante
Détection de surpression	Arrêt total	 Led rouge allumée
	Redémarrage automatique si la pression chute en dessous de la pression de consigne, mais signalisation du défaut précédent	 Led rouge clignotante
Afficheur digital	- Pression de régulation - Pression de consigne - Menu des modes de fonctionnement	
Commutateur rouge	Ajustement des paramètres de régulation : - Temporisation - PID (Calcul proportionnel, intégral, dérivé).	

FOURNITURES

Composants	N-ALTI-HE		N-ALTI-VE		N-ALTI-VSE	
	2 pompes	3 pompes	2 pompes	3 pompes	2 pompes	3 pompes
Pompes MULTI-HE	2	3	—	—	—	—
Pompes MULTI-VE	—	—	2	3	—	—
Pompes MULTI-VSE	—	—	—	—	2	3
Vannes	4	6	4	6	4	6
Clapets anti-retour	2	3	2	3	2	3
Collecteurs	2	2	2	2	2	2
Transmetteur de pression	1	1	1	1	1	1
Manomètre	1	1	1	1	1	1
Coffret de régulation	1	1	1	1	1	1
Plots anti-vibratoire	4	4	—	—	—	—
Châssis	1	1	1	1	1	1

ACCESSOIRES OBLIGATOIRE SELON SOURCE D'ALIMENTATION EN EAU

Protection manque d'eau	Pressostat (pour version V)	1	1	1	1	1	1
	Flotteur (pour version B)	1	1	1	1	1	1

NORMES ET SPÉCIFICATIONS

- Directive Machines
98/37/CE.
- Directive Compatibilité Electromagnétique 2004/108/EC.
- Directive Basse Tension
2006/95/CE
- CEI 60364 (NFC 15-100)
(Installations électriques).
- DIR ACS 83/189/CEE.
- EN 809-Pompes et groupes moto-pompes pour liquides.
- EN 61000-6-1 et EN 61000-6-3
ou EN 61000-6-2 et EN 61000-6-4
(Immunité / Emission).
- EN 60204-1
(Sécurité électrique des machines),
EN 12100-2
(Sécurité mécanique des machines),
EN 60439-1
(Coffrets électriques et électroniques).

PERFORMANCES HYDRAULIQUES - SÉRIE N-ALTI-HE

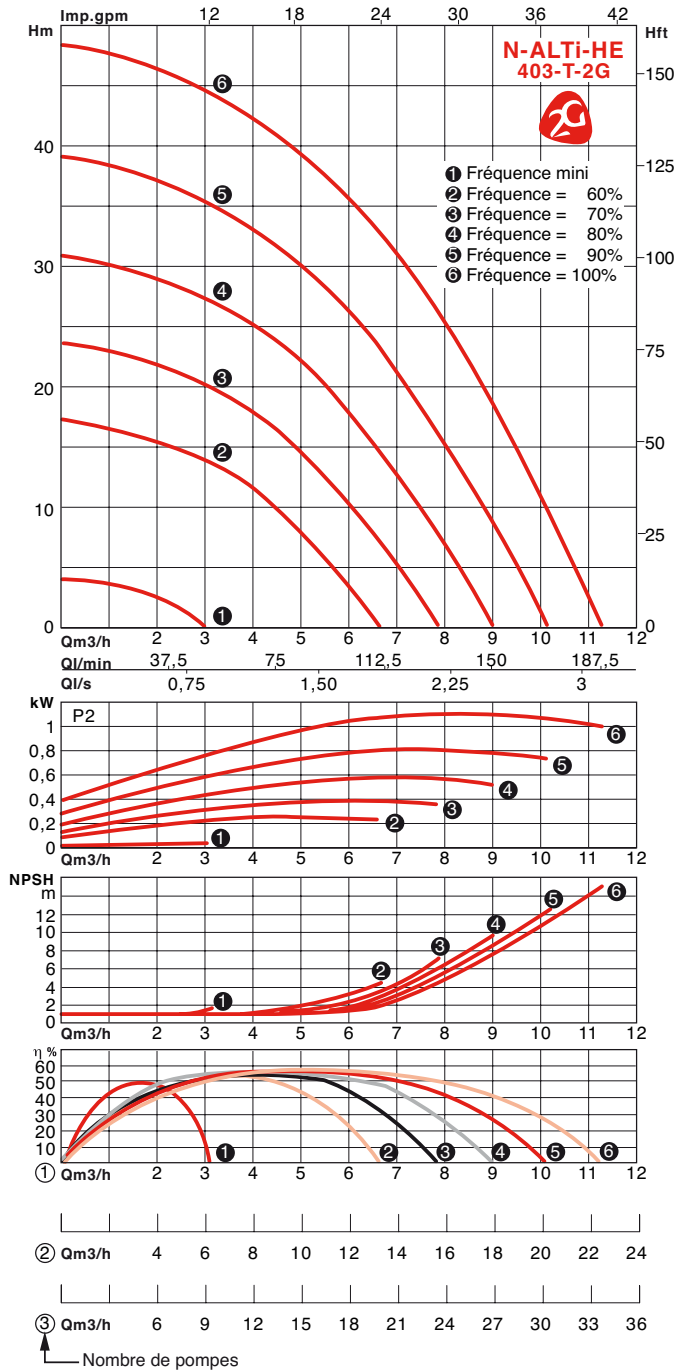
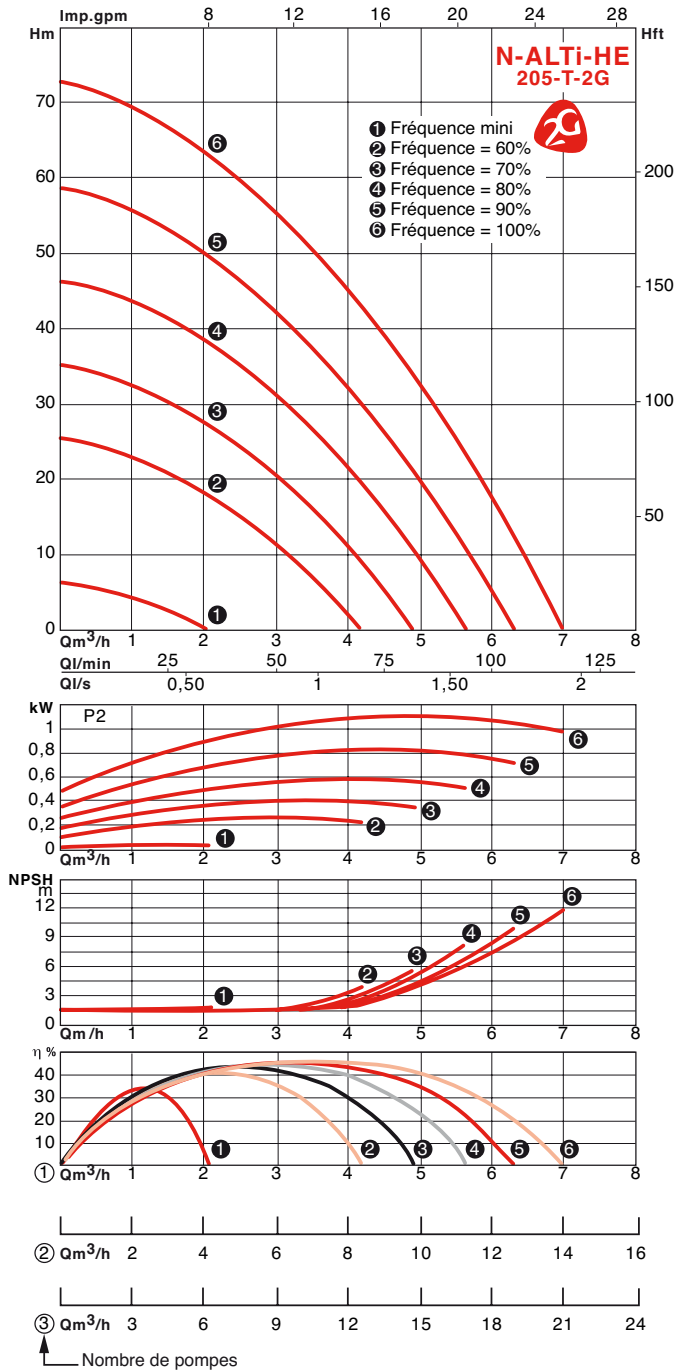

PERFORMANCES HYDRAULIQUES - SÉRIE N-ALTI-HE

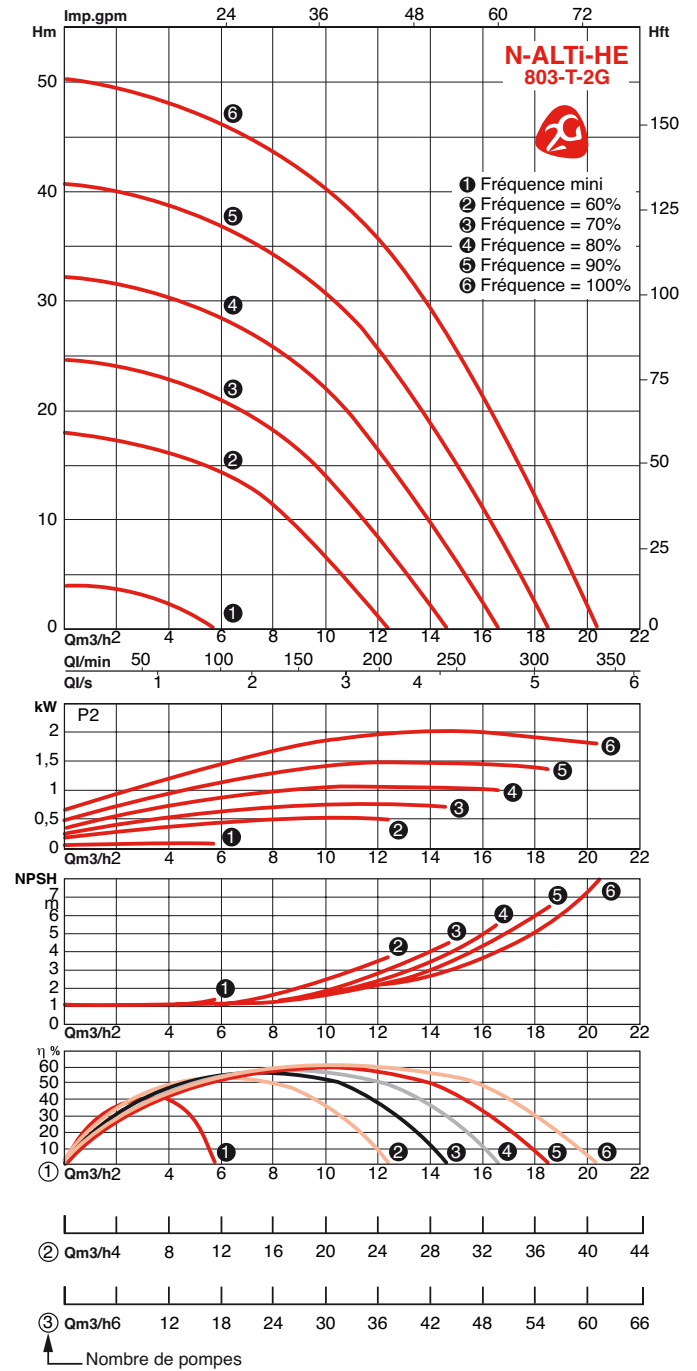
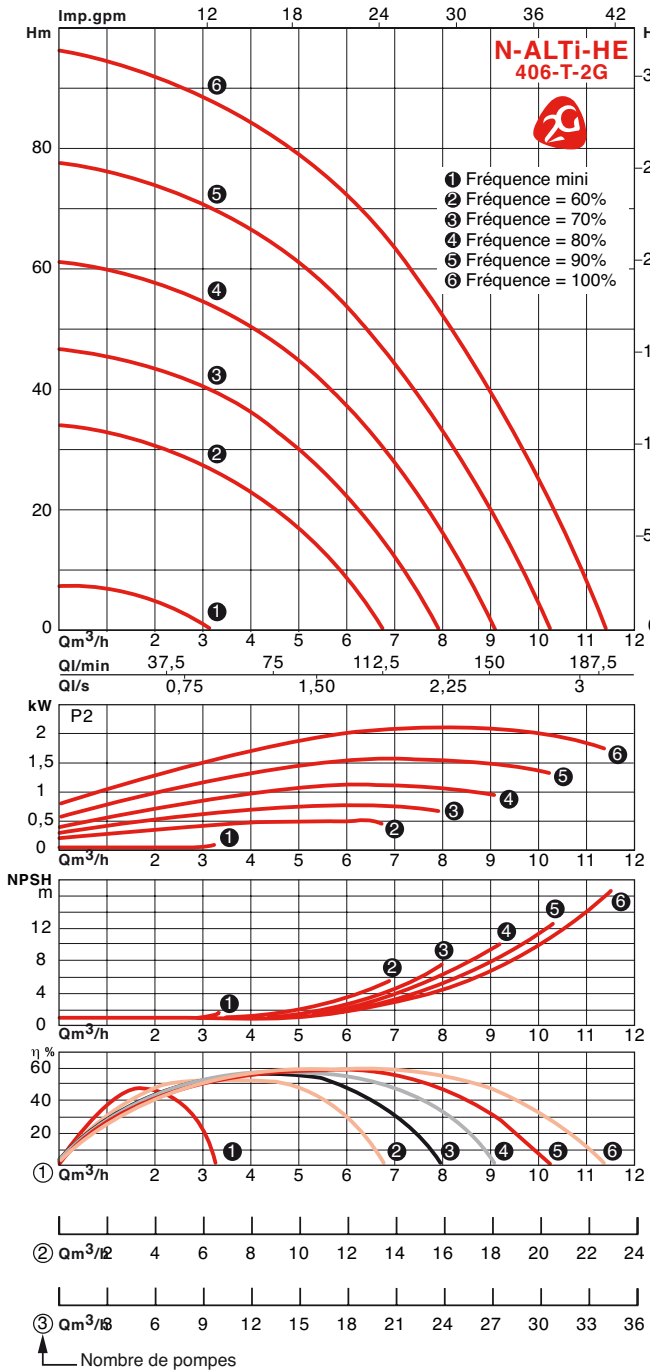

PERFORMANCES HYDRAULIQUES - SÉRIE N-ALTI-HE

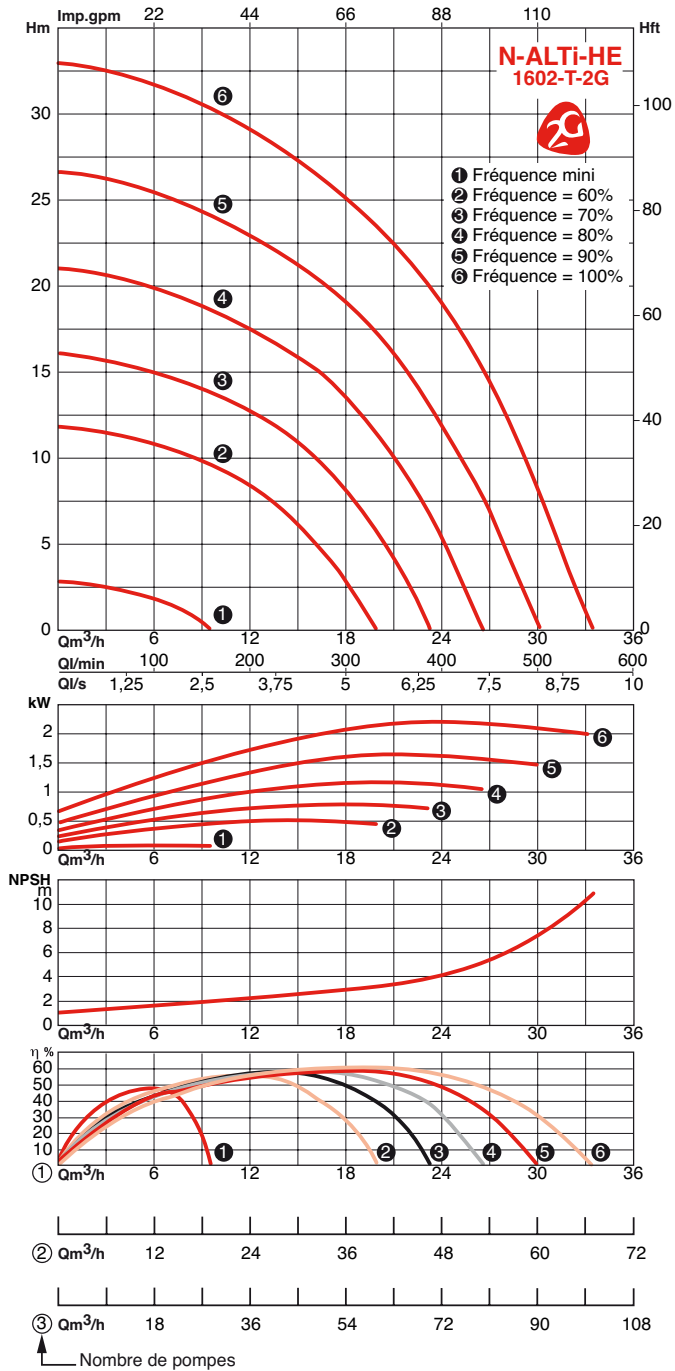

PERFORMANCES HYDRAULIQUES - SÉRIE N-ALTI-VE

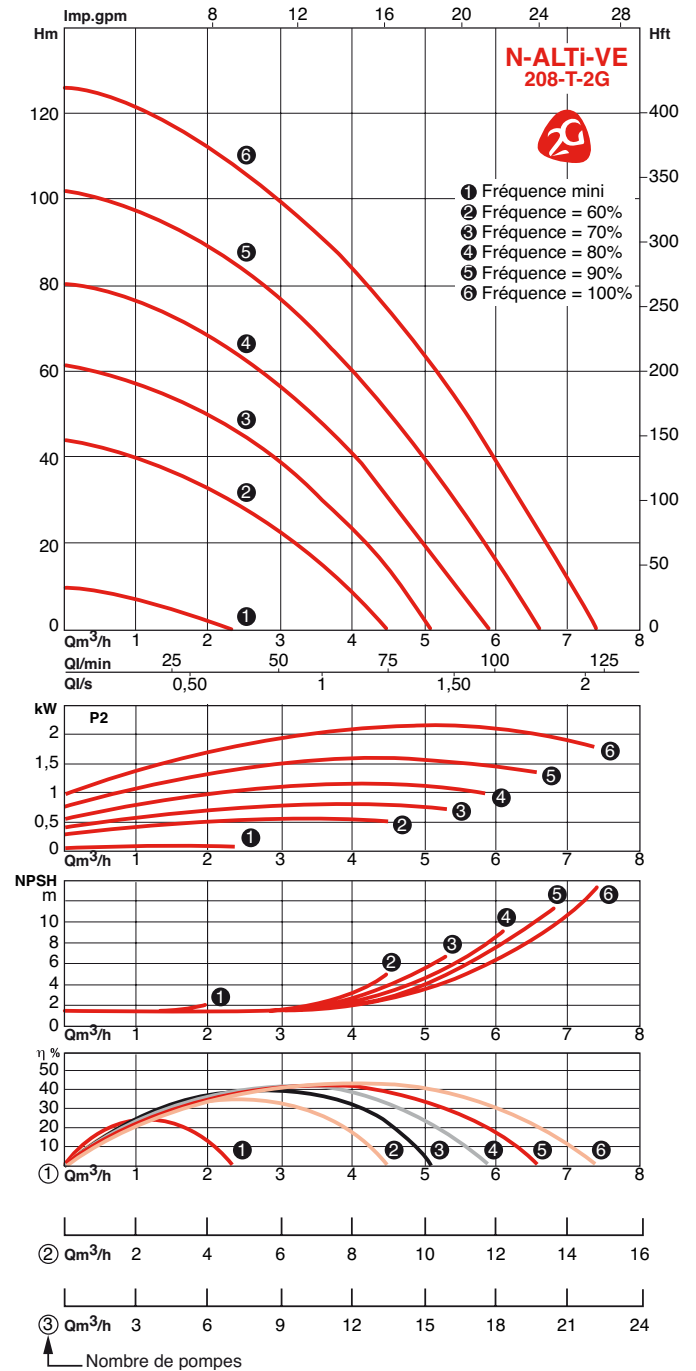
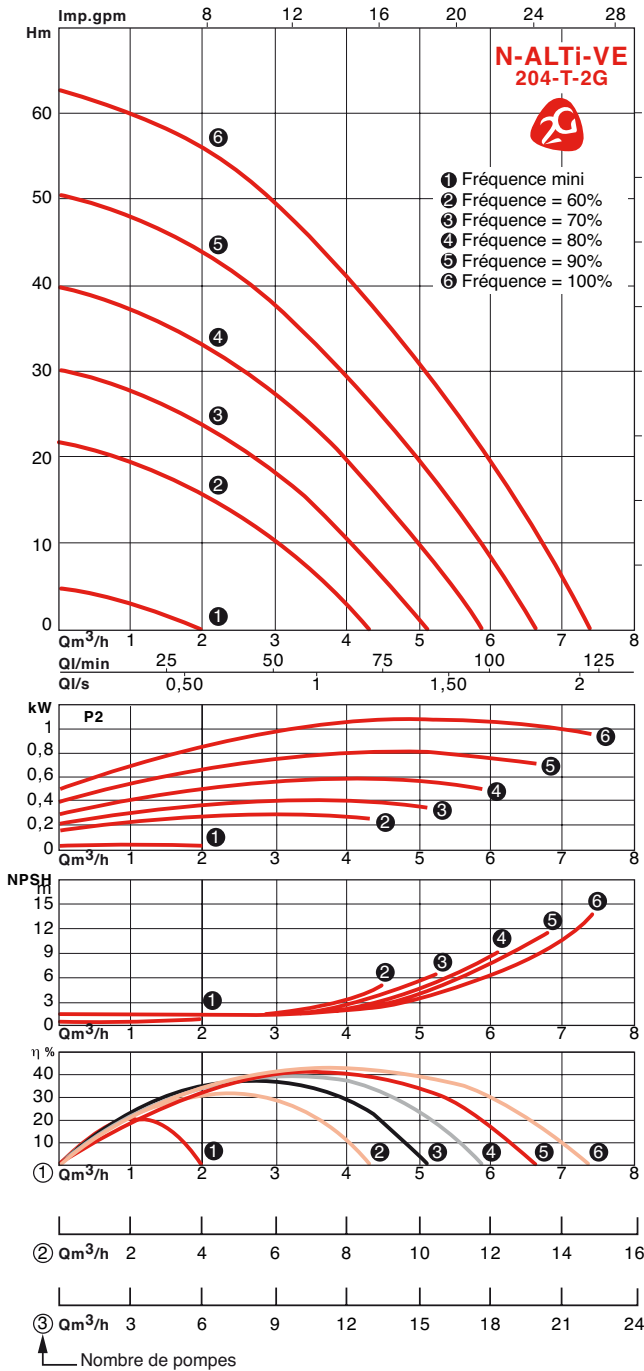

PERFORMANCES HYDRAULIQUES - SÉRIE N-ALTI-VE

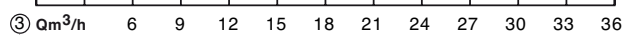
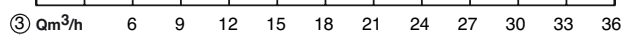
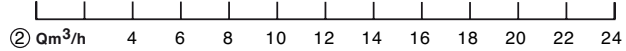
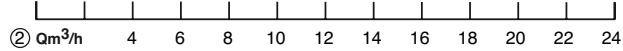
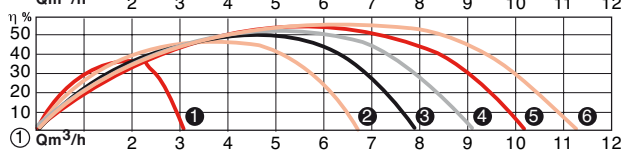
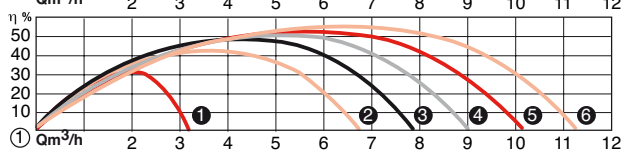
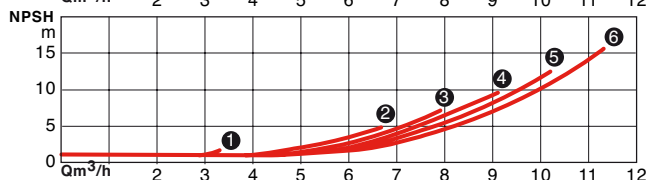
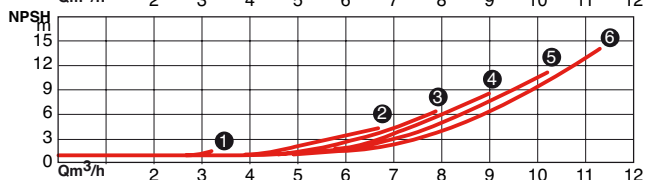
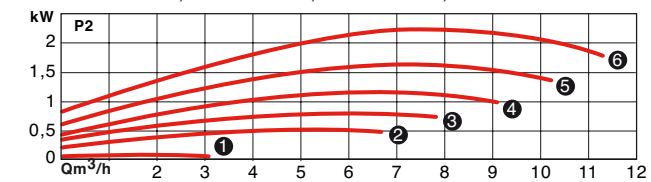
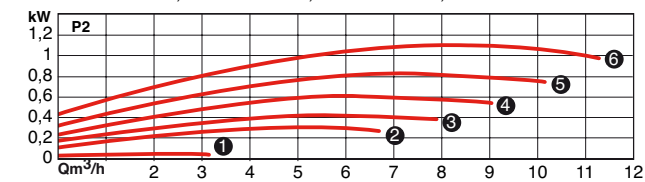
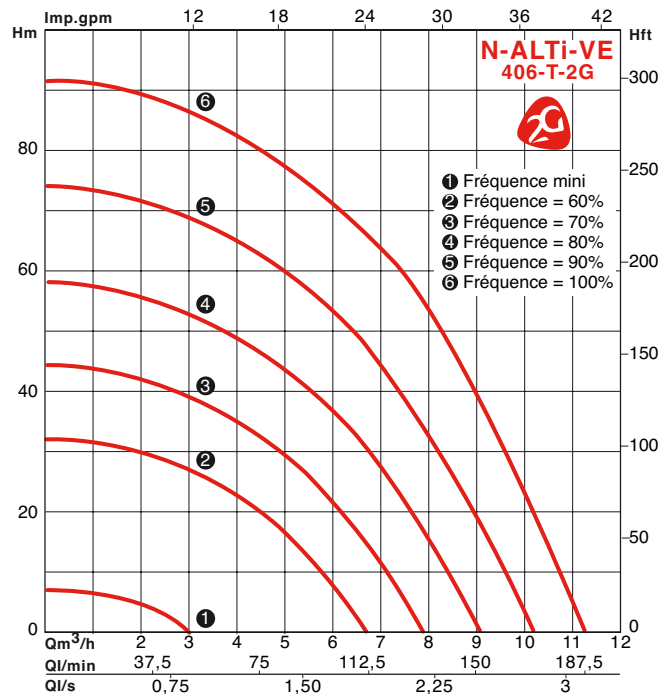
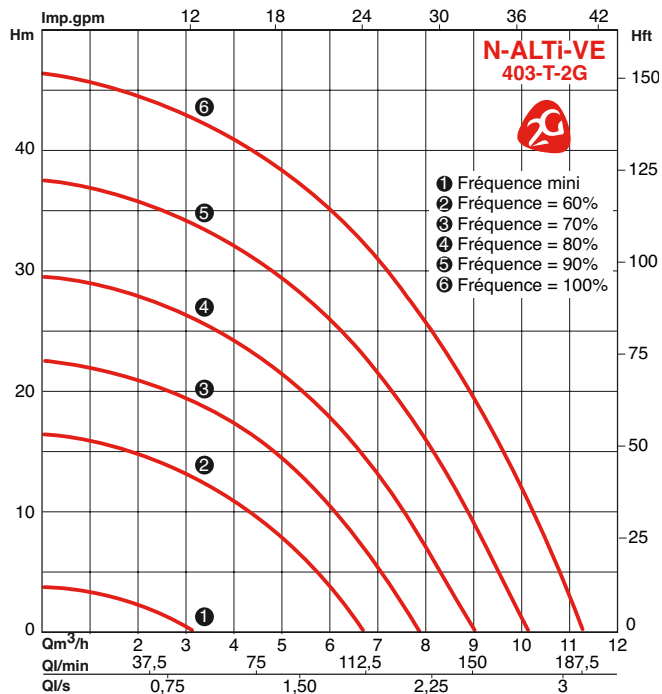

① Nombre de pompes

① Nombre de pompes

PERFORMANCES HYDRAULIQUES - SÉRIE N-ALTI-VE

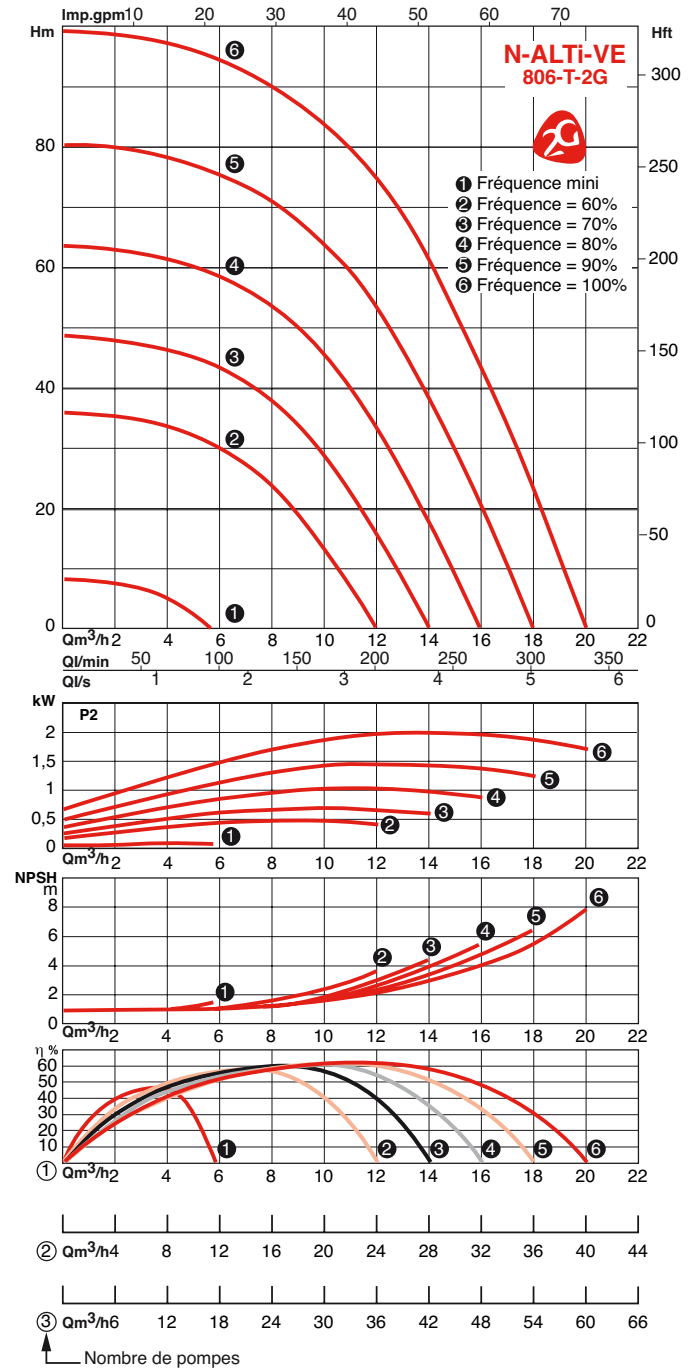
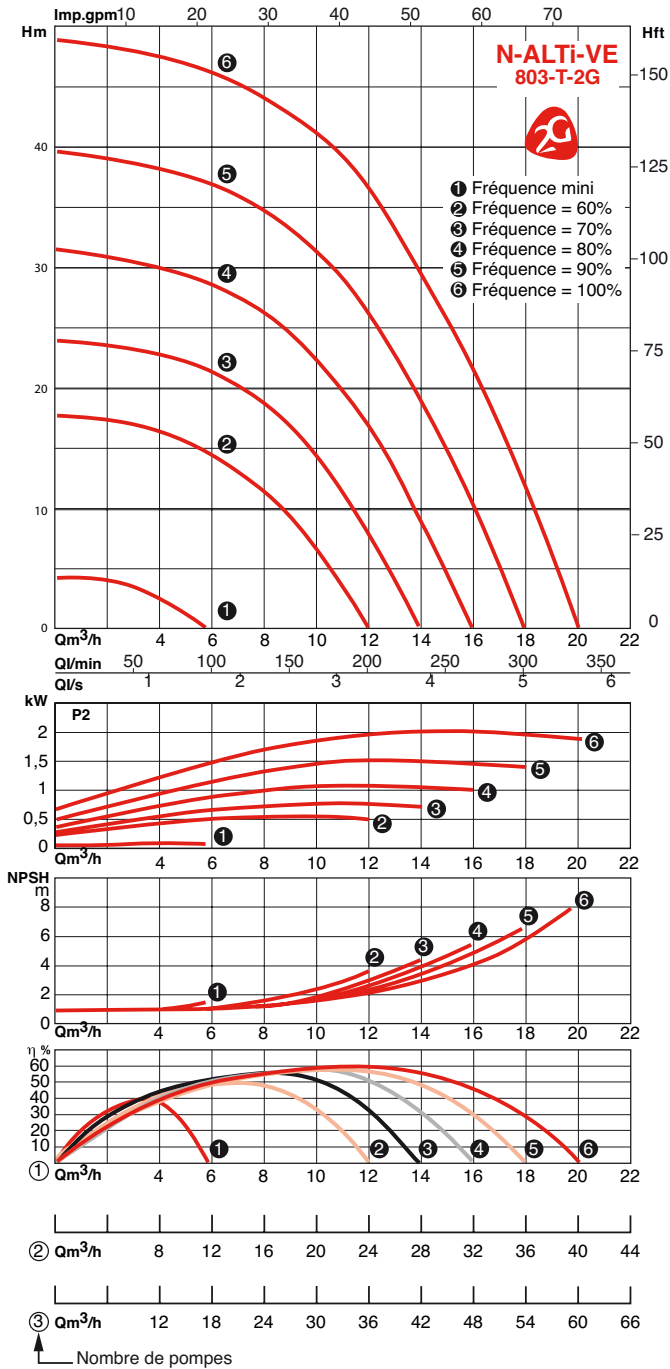

PERFORMANCES HYDRAULIQUES - SÉRIE N-ALTI-VE

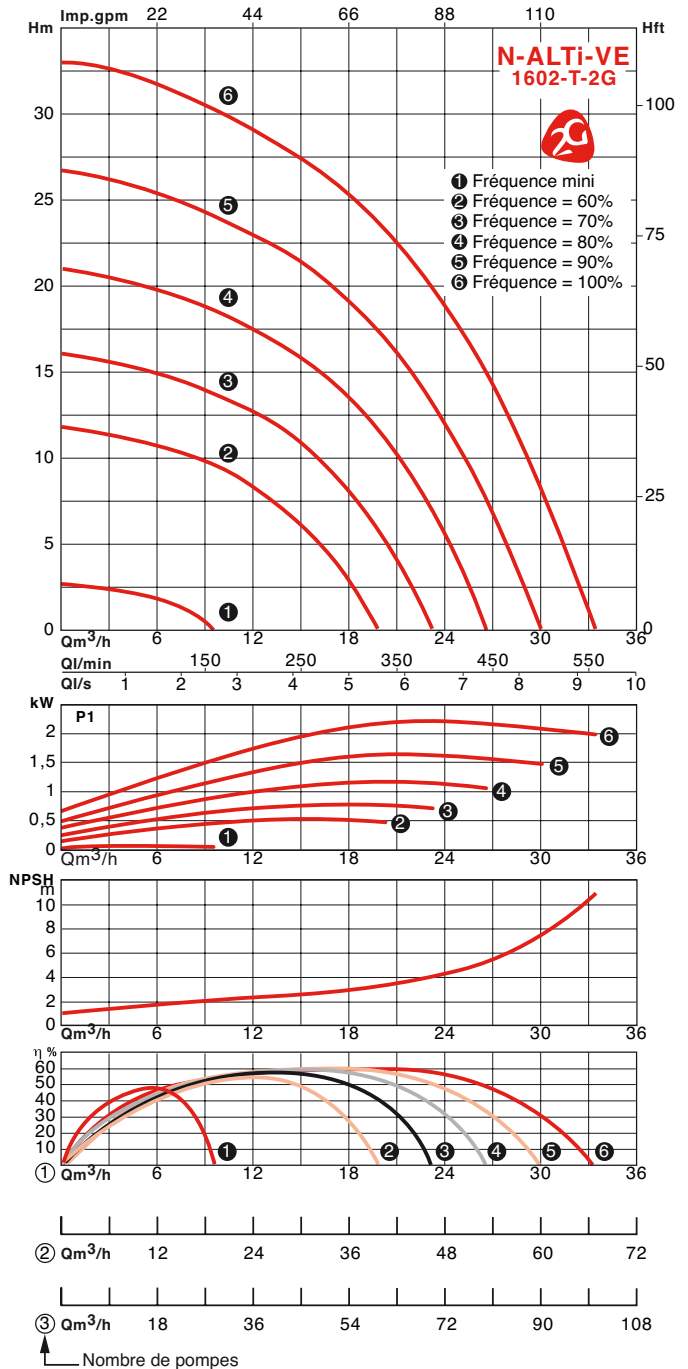
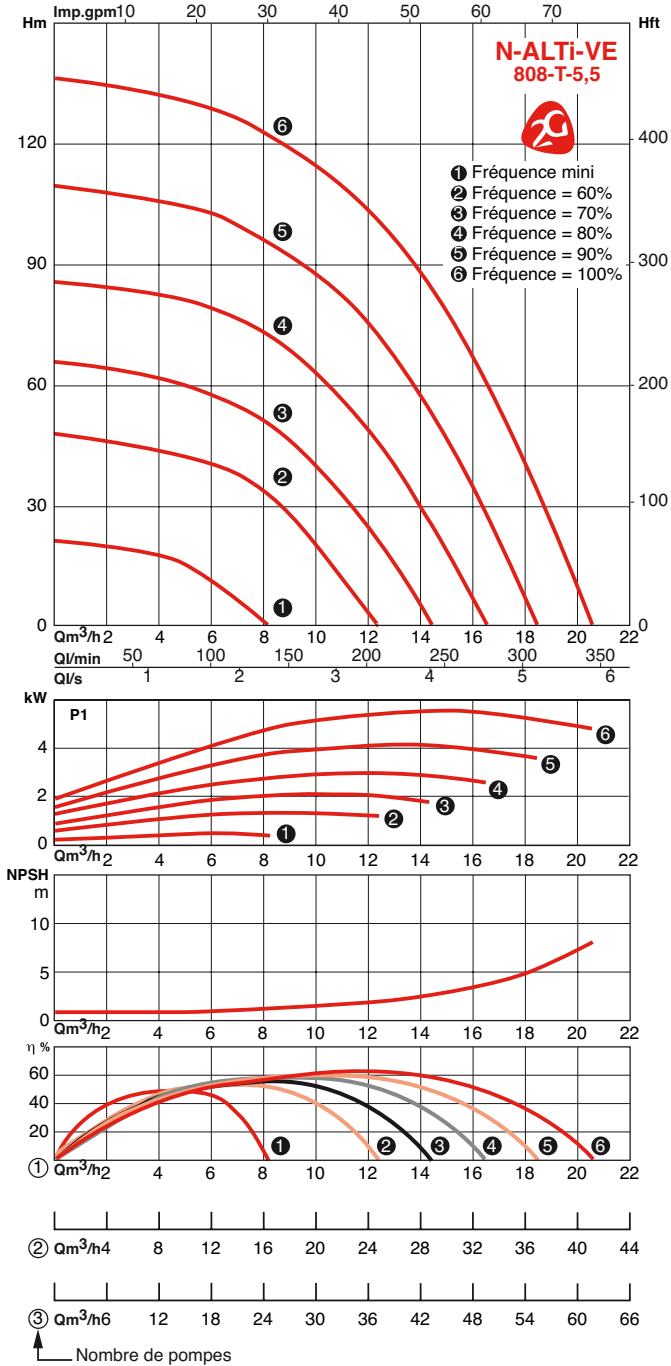

PERFORMANCES HYDRAULIQUES - SÉRIE N-ALTI-VE

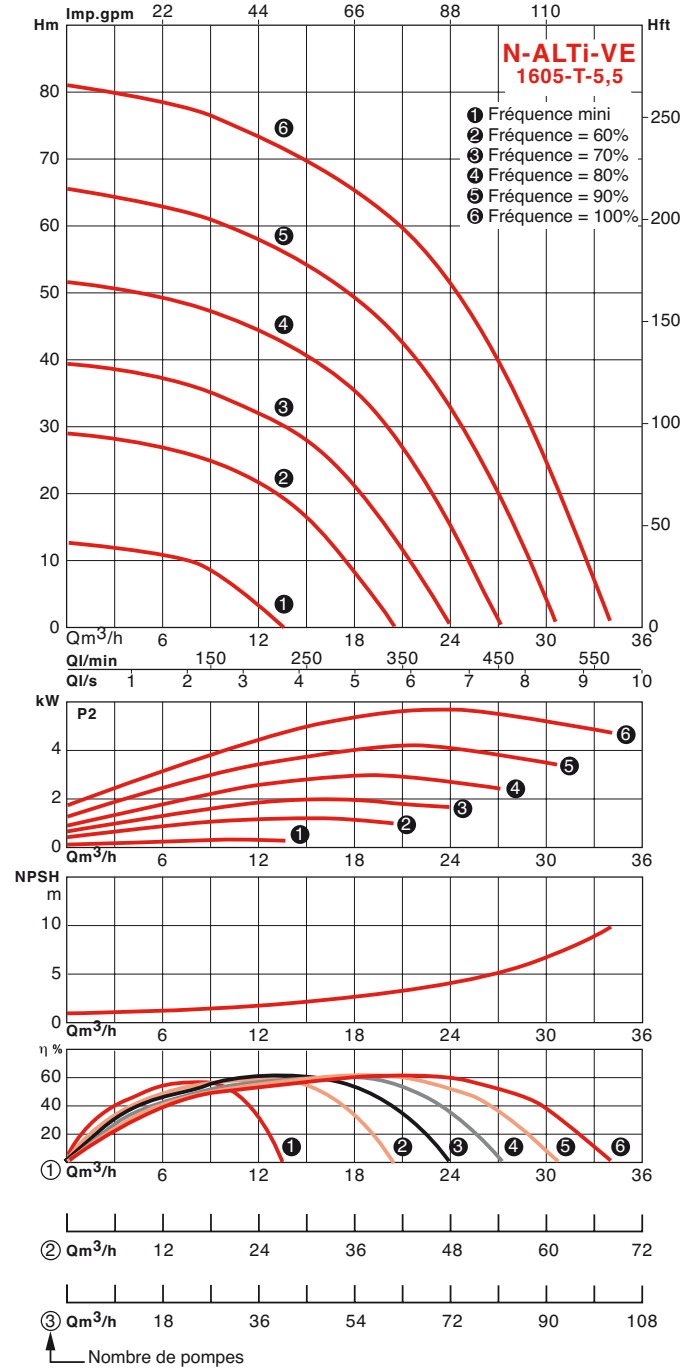
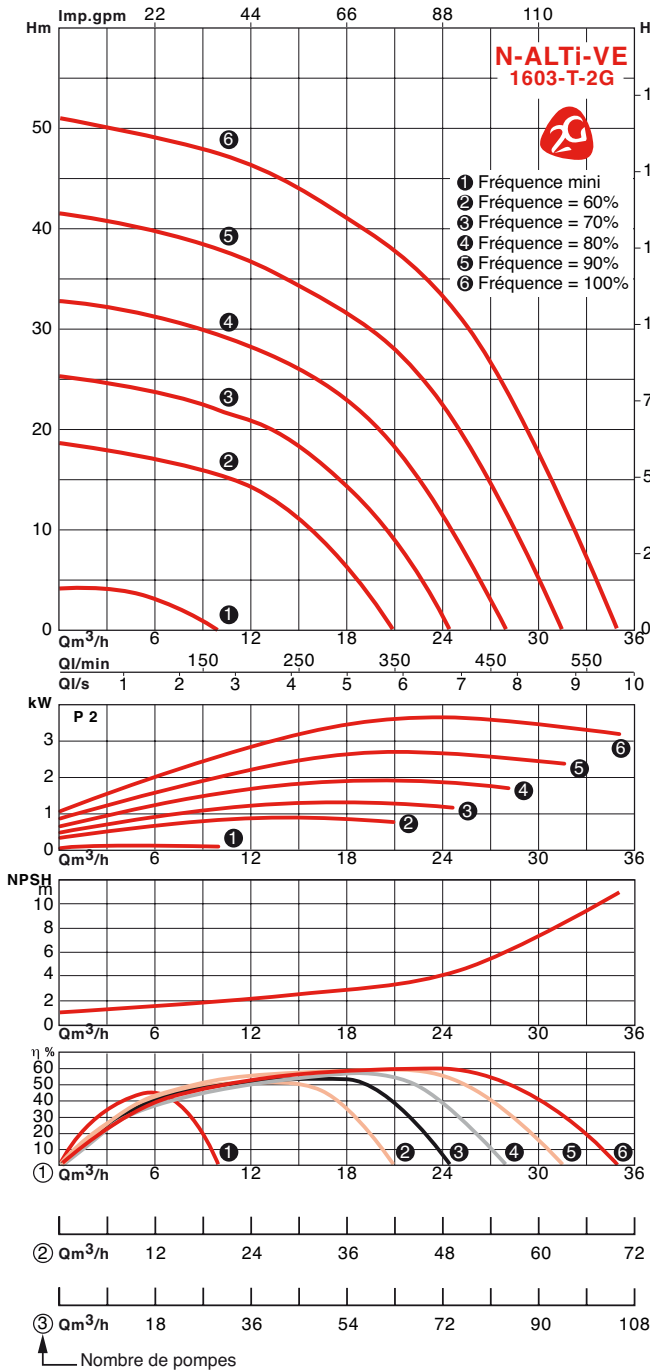

PERFORMANCES HYDRAULIQUES - SÉRIE N-ALTI-VE

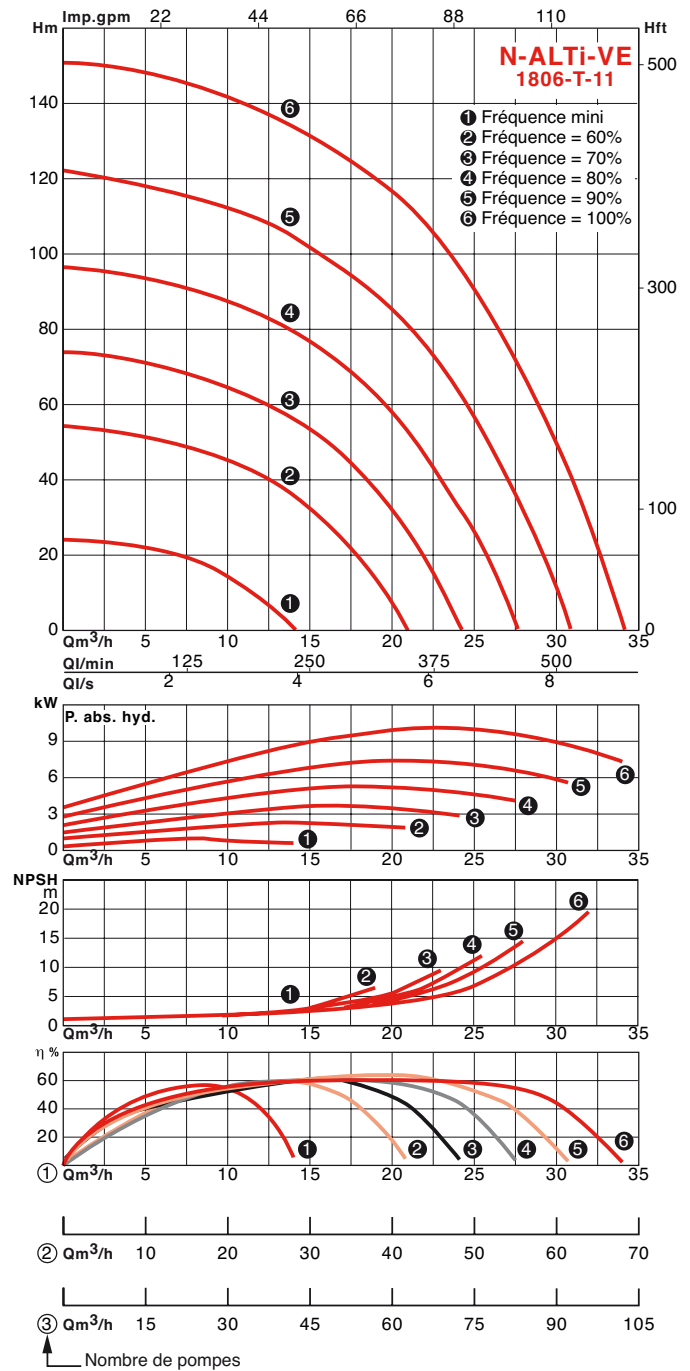
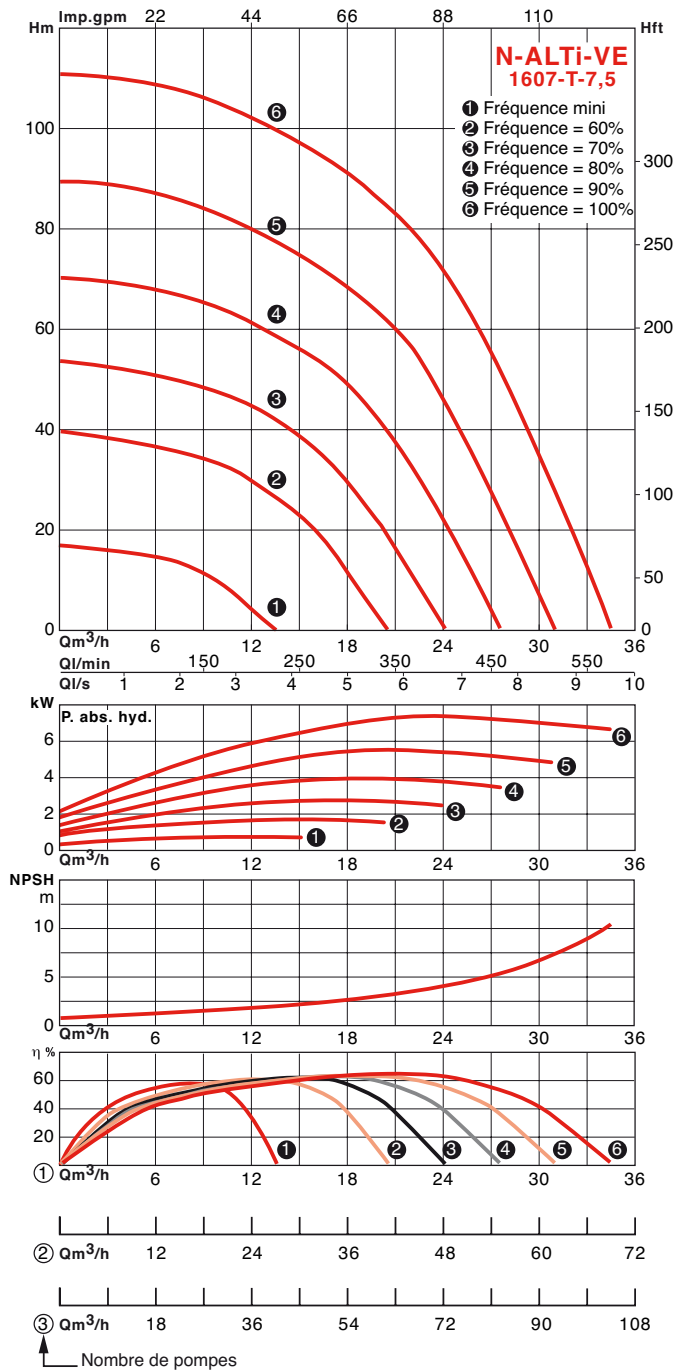

PERFORMANCES HYDRAULIQUES - SÉRIE N-ALTI-VE

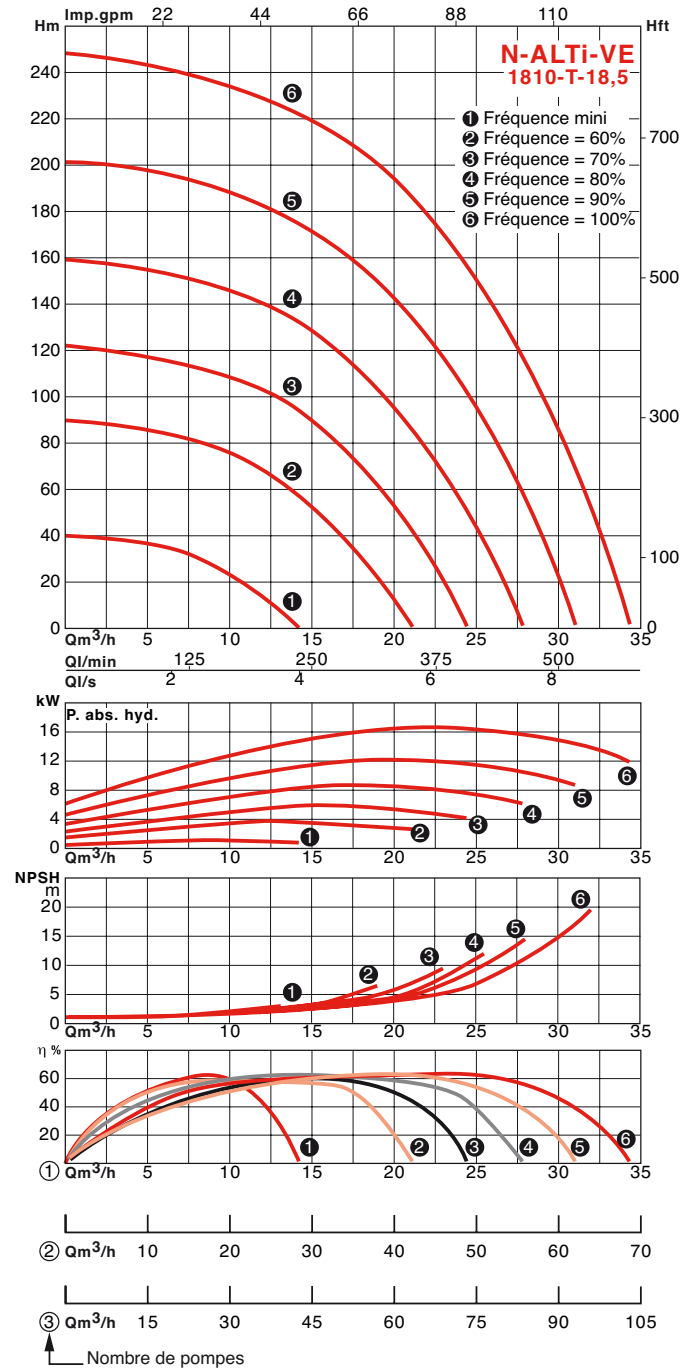
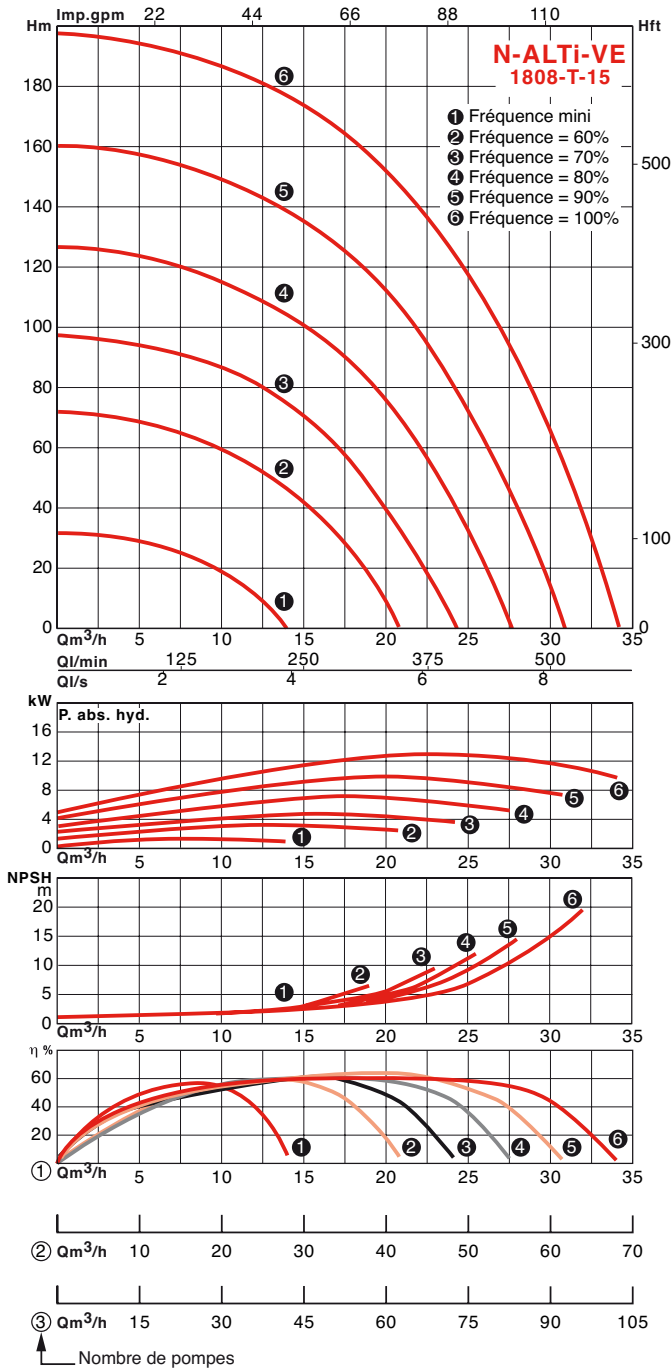

PERFORMANCES HYDRAULIQUES - SÉRIE N-ALTi-VE

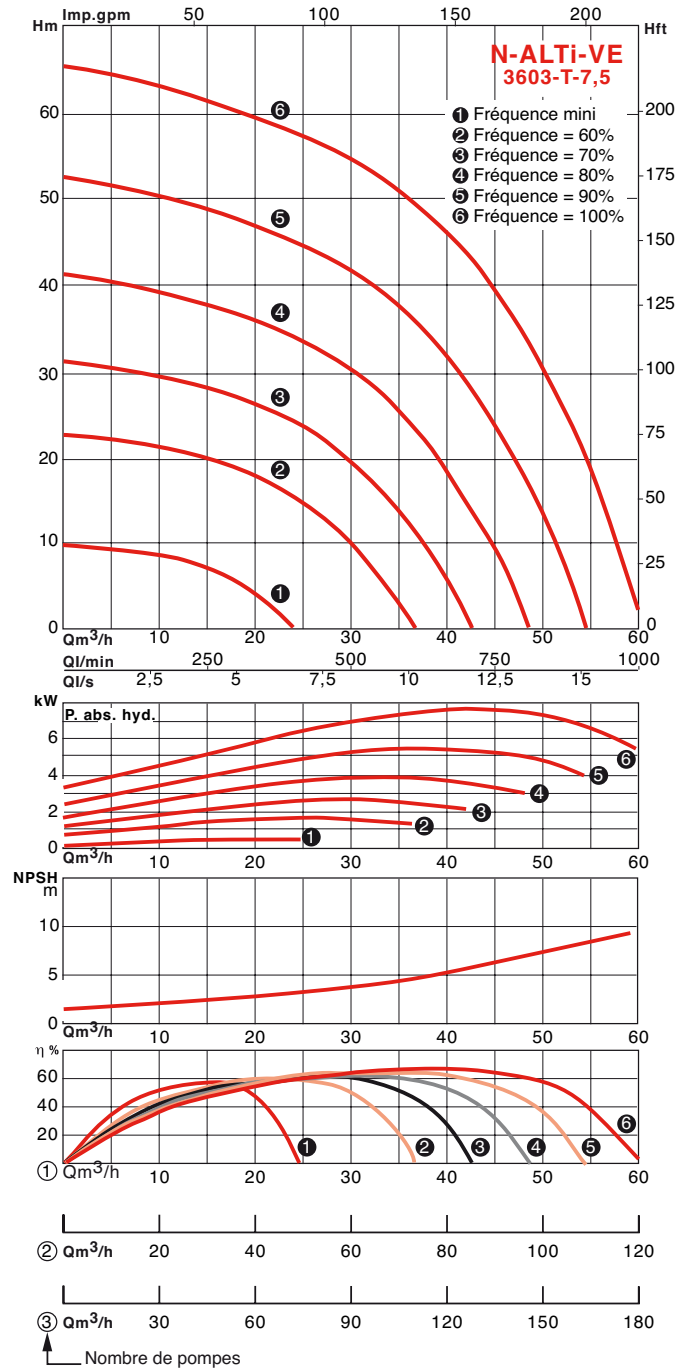
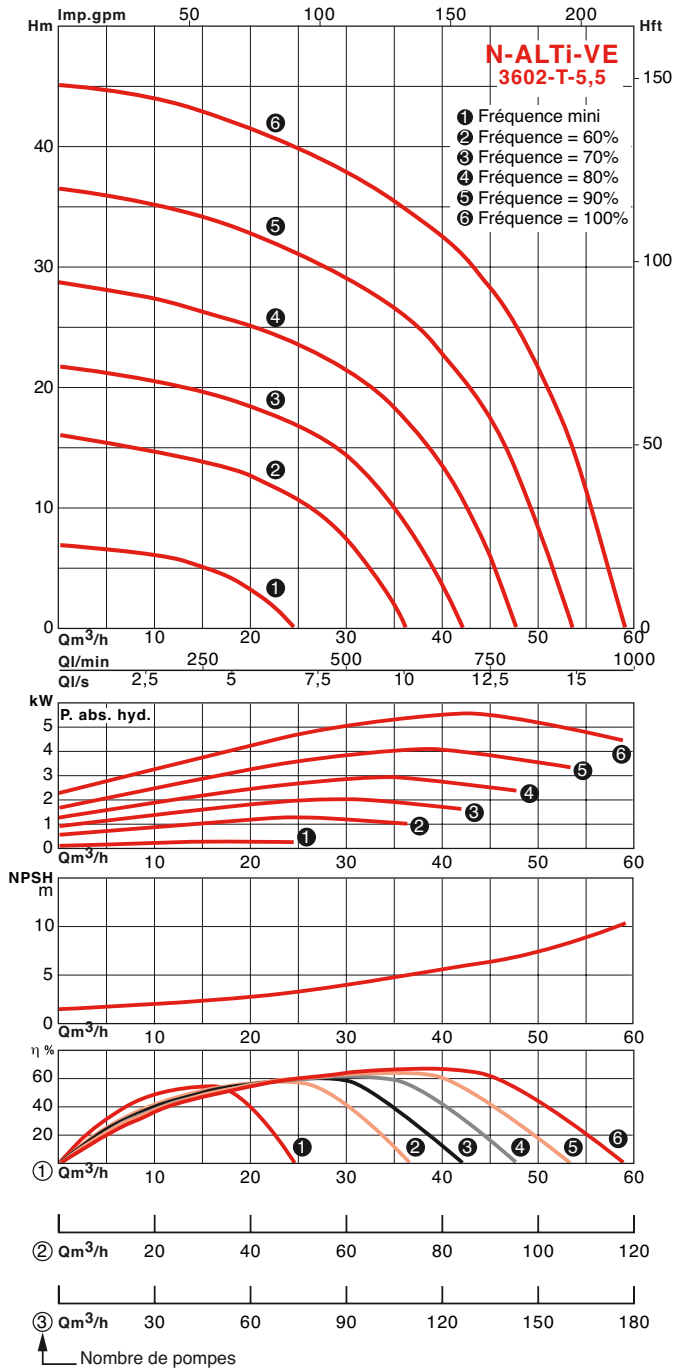

PERFORMANCES HYDRAULIQUES - SÉRIE N-ALTI-VE

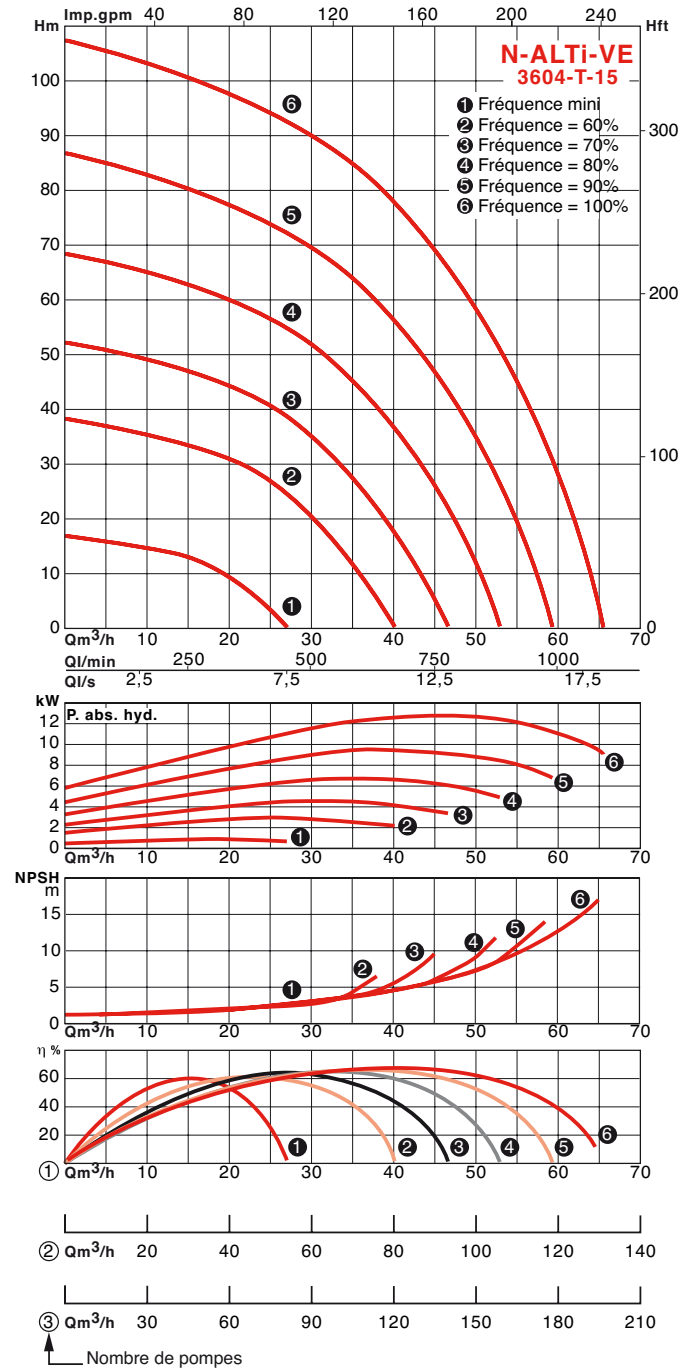
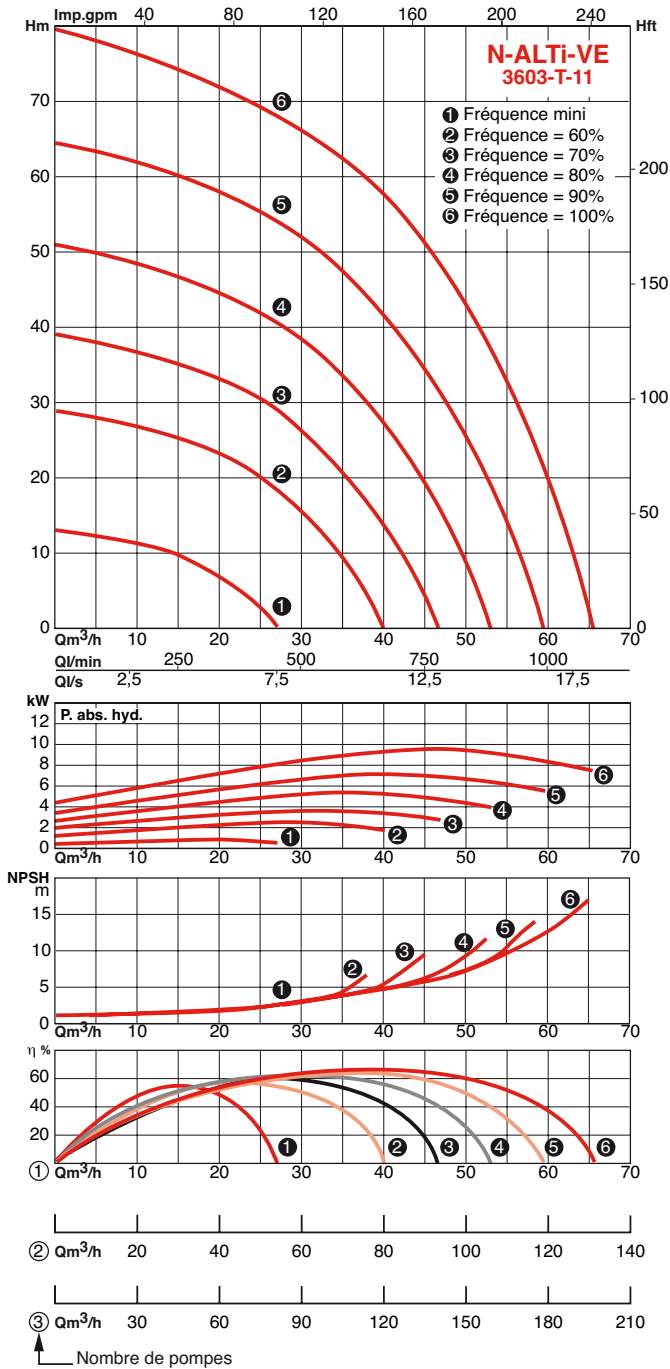

PERFORMANCES HYDRAULIQUES - SÉRIE N-ALTI-VE

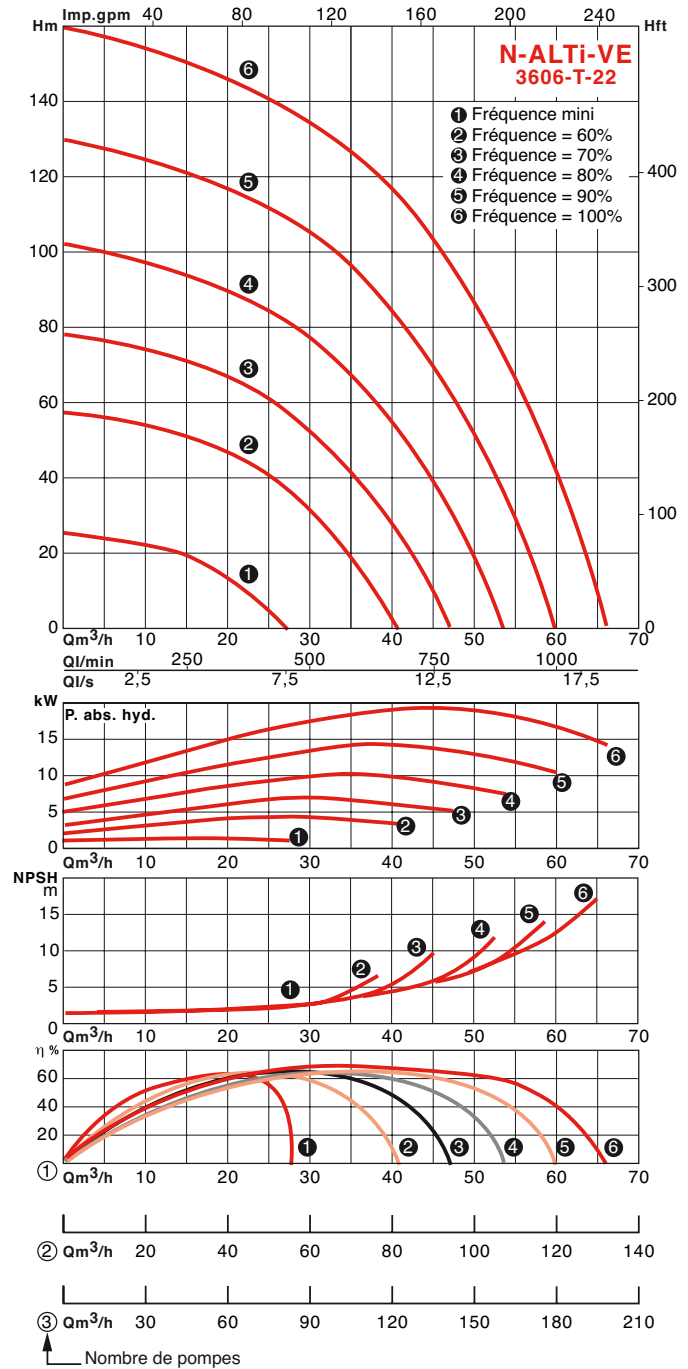
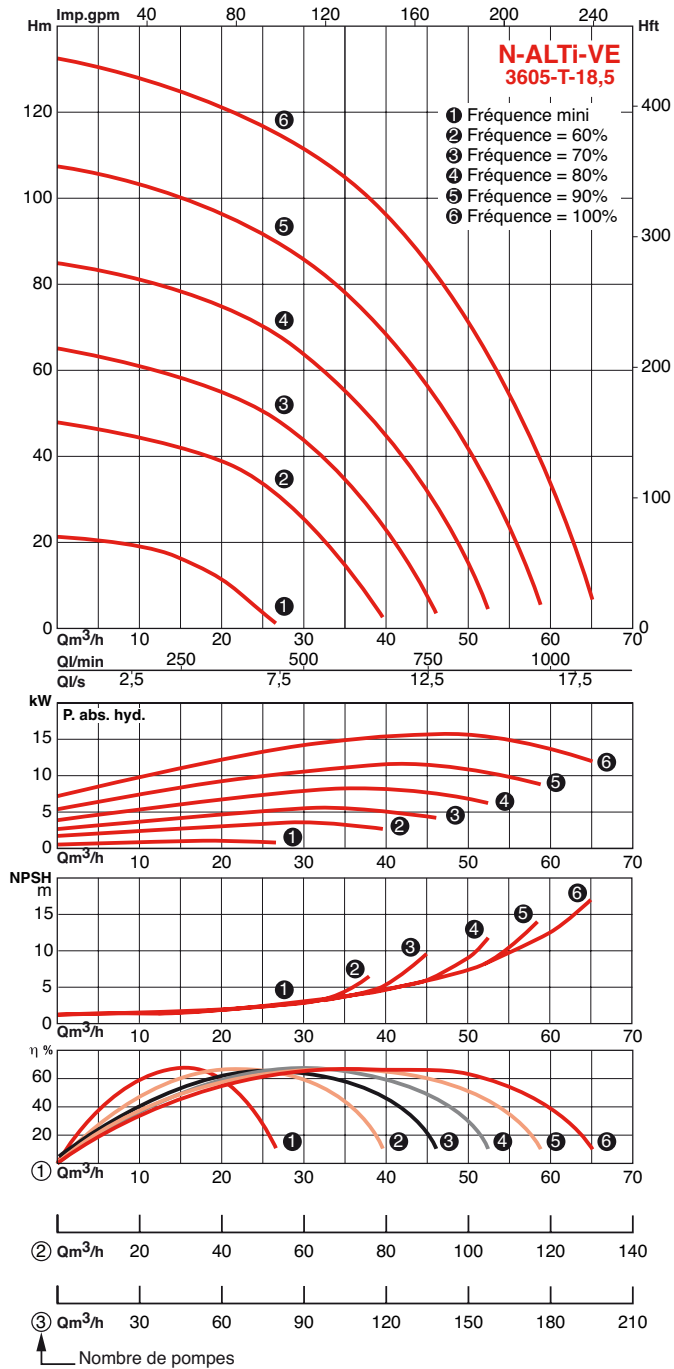

PERFORMANCES HYDRAULIQUES - SÉRIE N-ALTI-VE

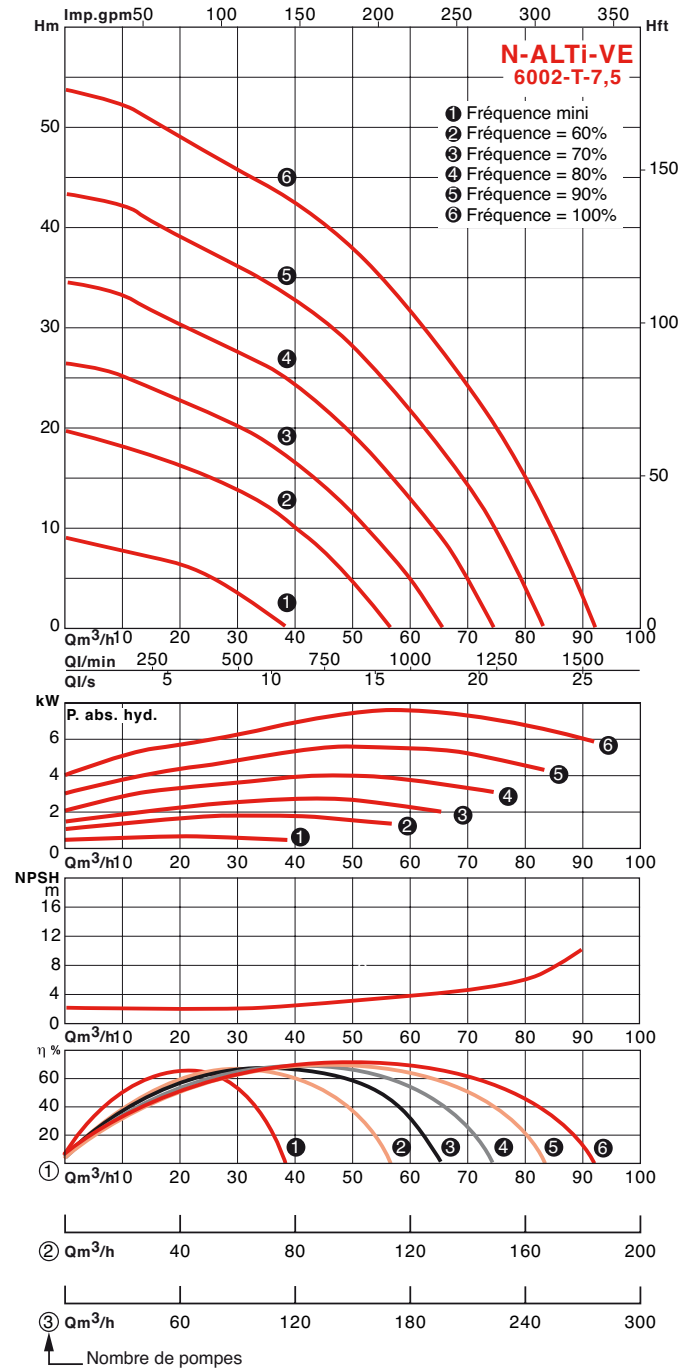
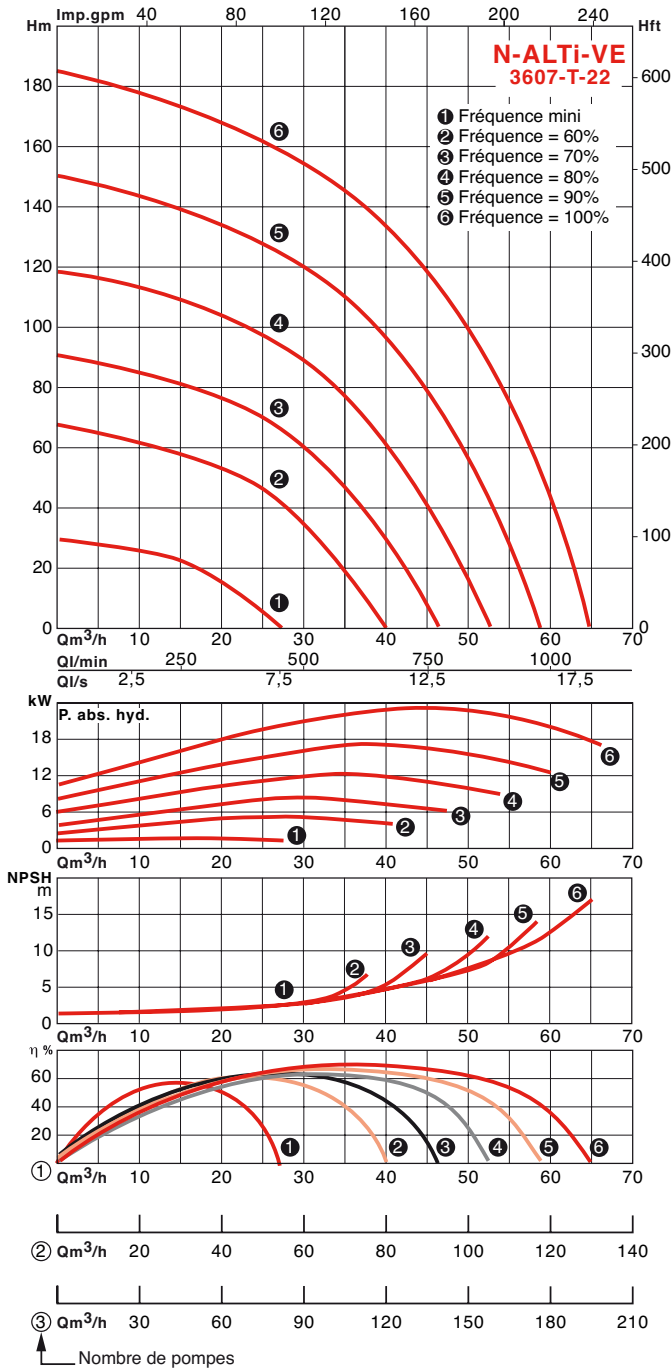

PERFORMANCES HYDRAULIQUES - SÉRIE N-ALTi-VE

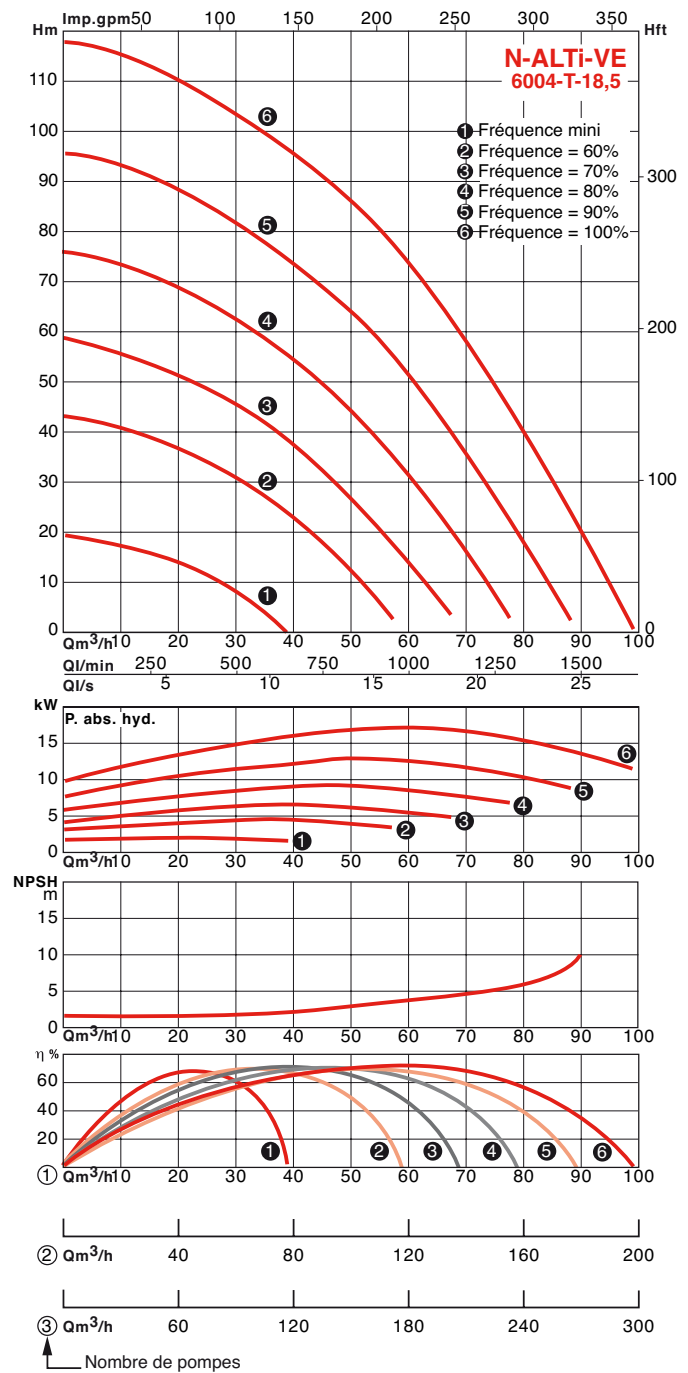
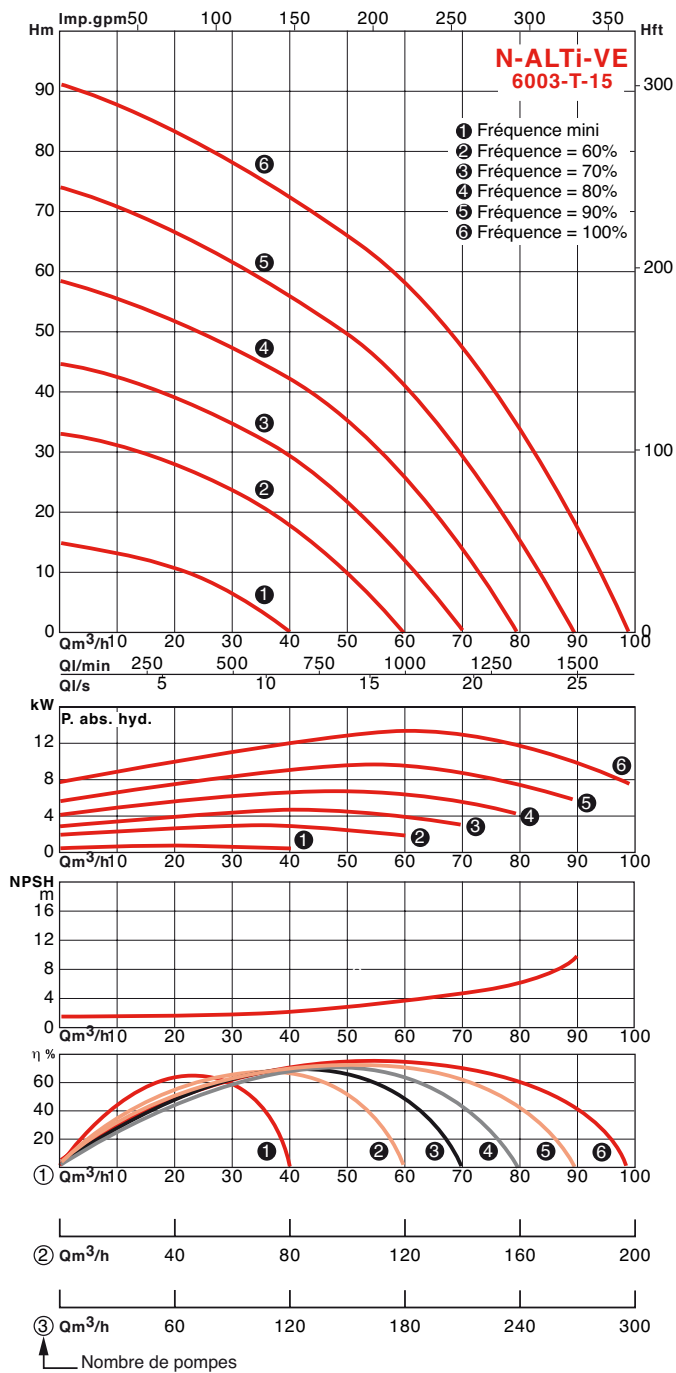

PERFORMANCES HYDRAULIQUES - SÉRIE N-ALTI-VE

SÉRIE N-ALTI-VSE

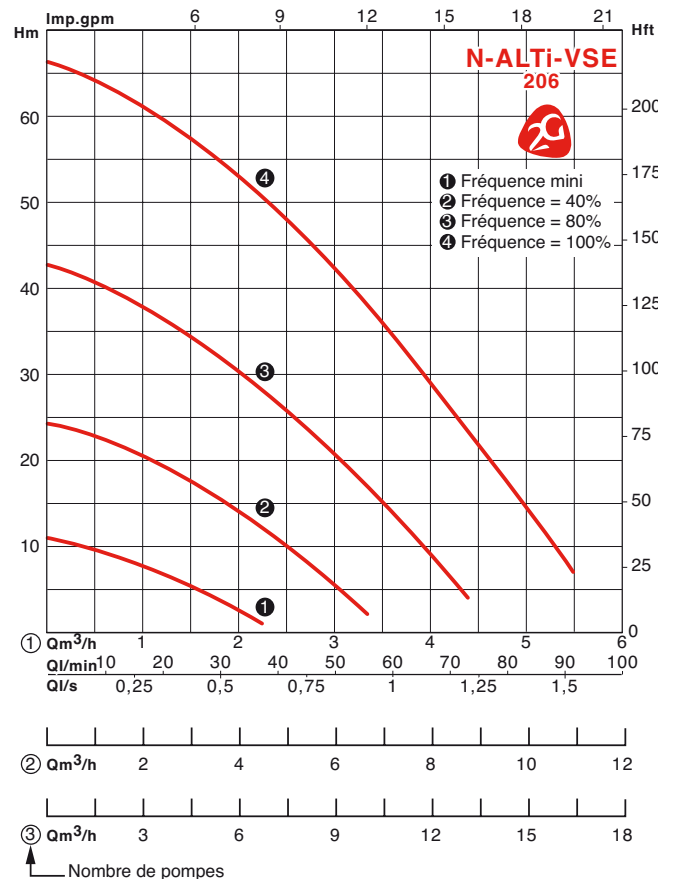
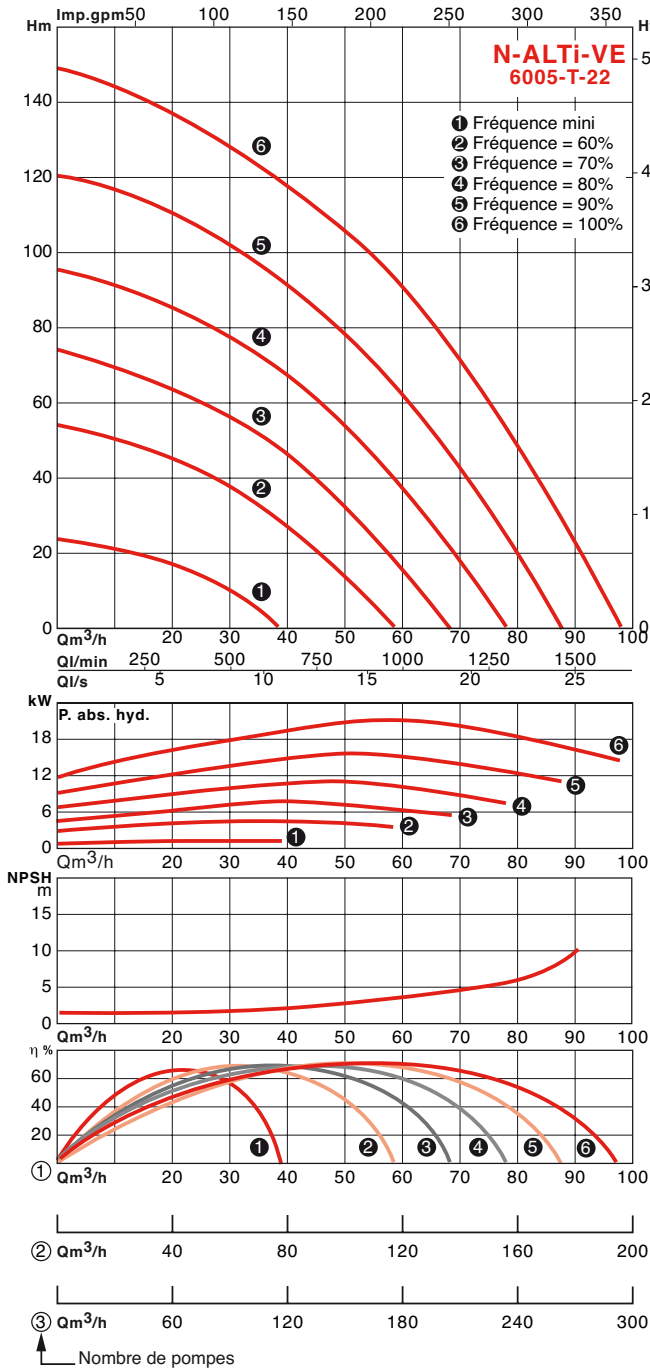

N.B. : les surpresseurs ALTI-VSE (avec pompes à rotor noyé) ne peuvent être installés en aspiration. Charge minimum = 1 mCE.

PERFORMANCES HYDRAULIQUES - SÉRIE N-ALTI-VSE

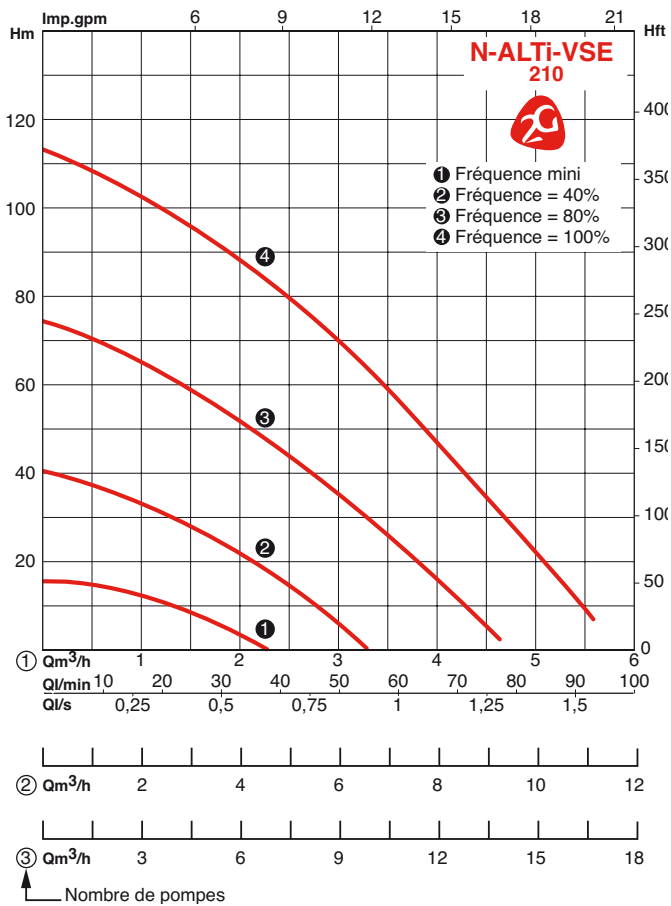

N.B. : les surpresseurs ALTI-VSE (avec pompes à rotor noyé) ne peuvent être installés en aspiration. Charge minimum = 1 mCE.

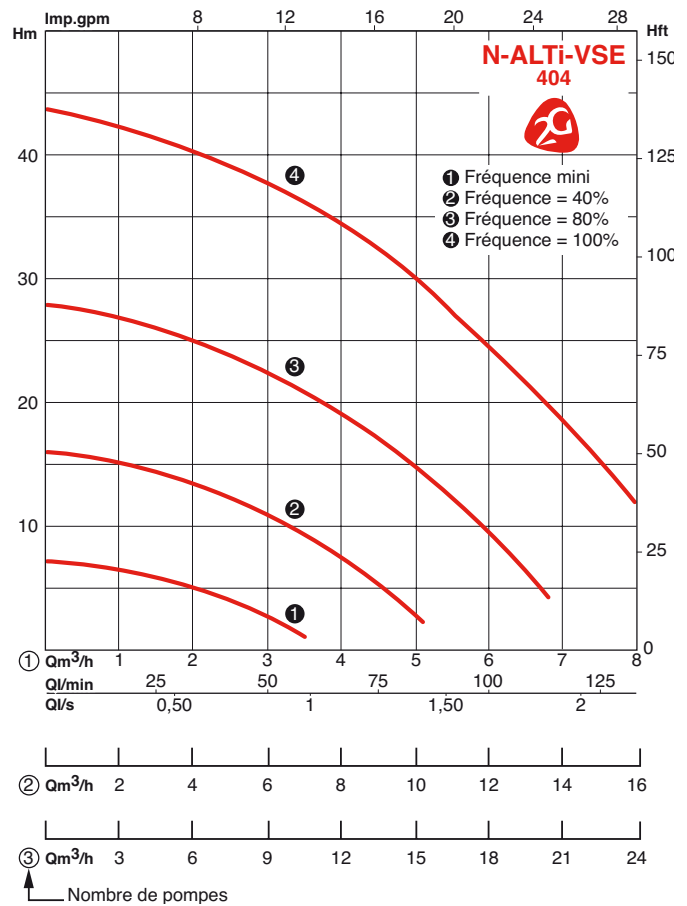

N.B. : les surpresseurs ALTI-VSE (avec pompes à rotor noyé) ne peuvent être installés en aspiration. Charge minimum = 1 mCE.

PERFORMANCES HYDRAULIQUES - SÉRIE N-ALTI-VSE

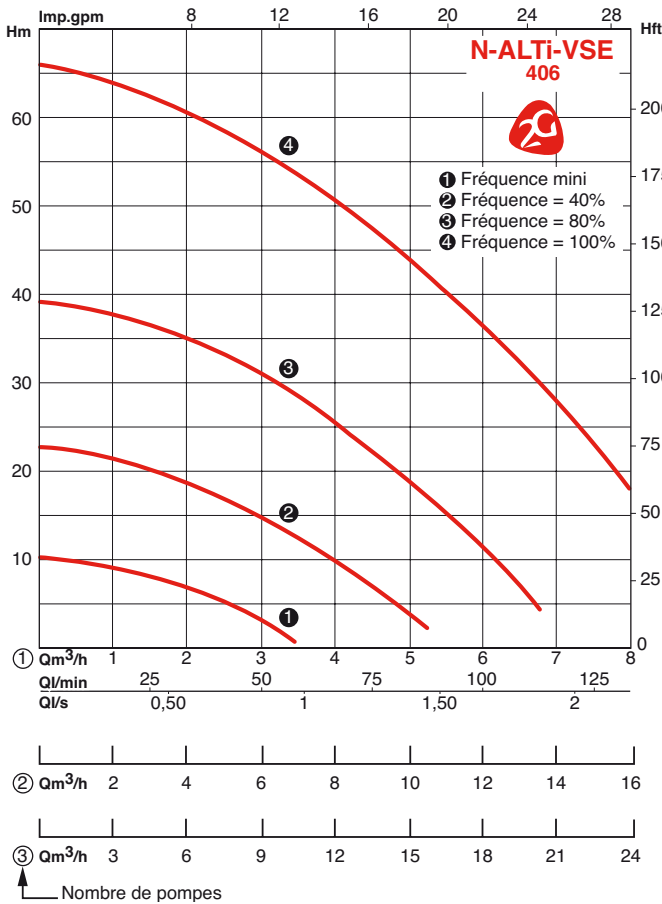

N.B. : les surpresseurs ALTI-VSE (avec pompes à rotor noyé) ne peuvent être installés en aspiration. Charge minimum = 1 mCE.

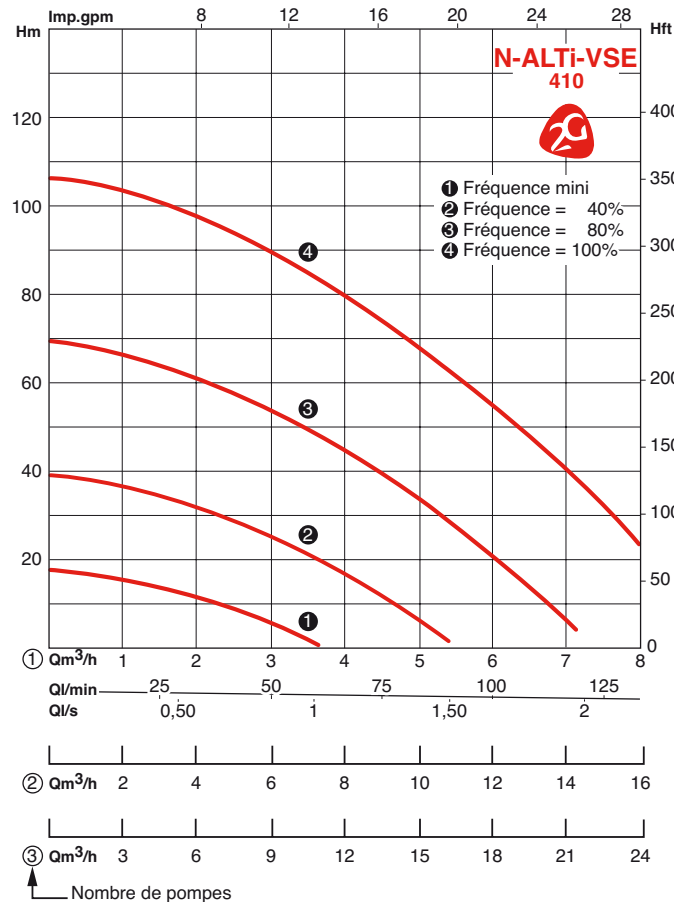

N.B. : les surpresseurs ALTI-VSE (avec pompes à rotor noyé) ne peuvent être installés en aspiration. Charge minimum = 1 mCE.

PERFORMANCES HYDRAULIQUES - SÉRIE N-ALTI-VSE

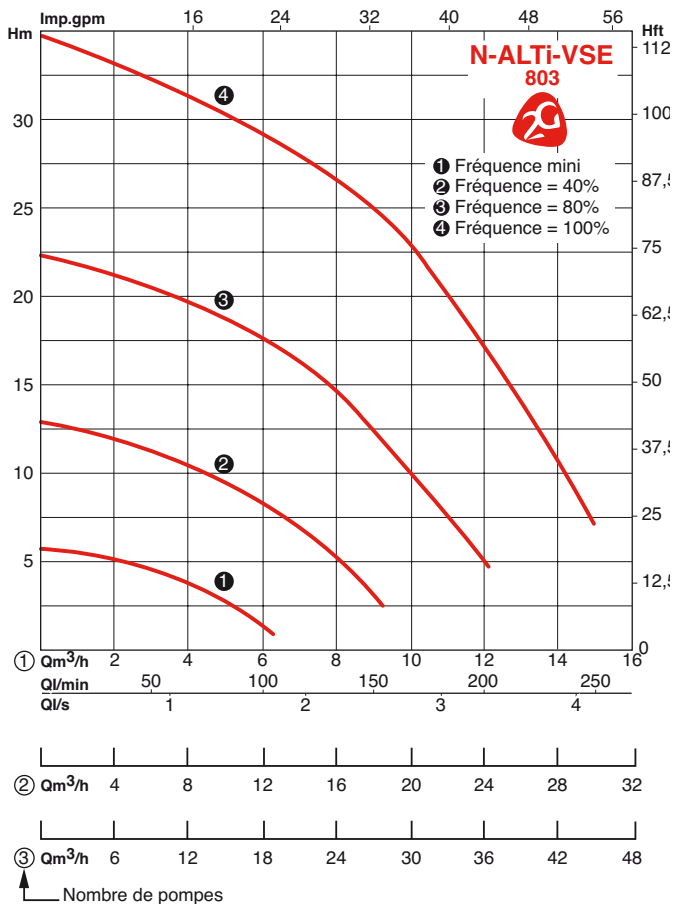

N.B. : les surpresseurs ALTI-VSE (avec pompes à rotor noyé) ne peuvent être installés en aspiration. Charge minimum = 1 mCE.

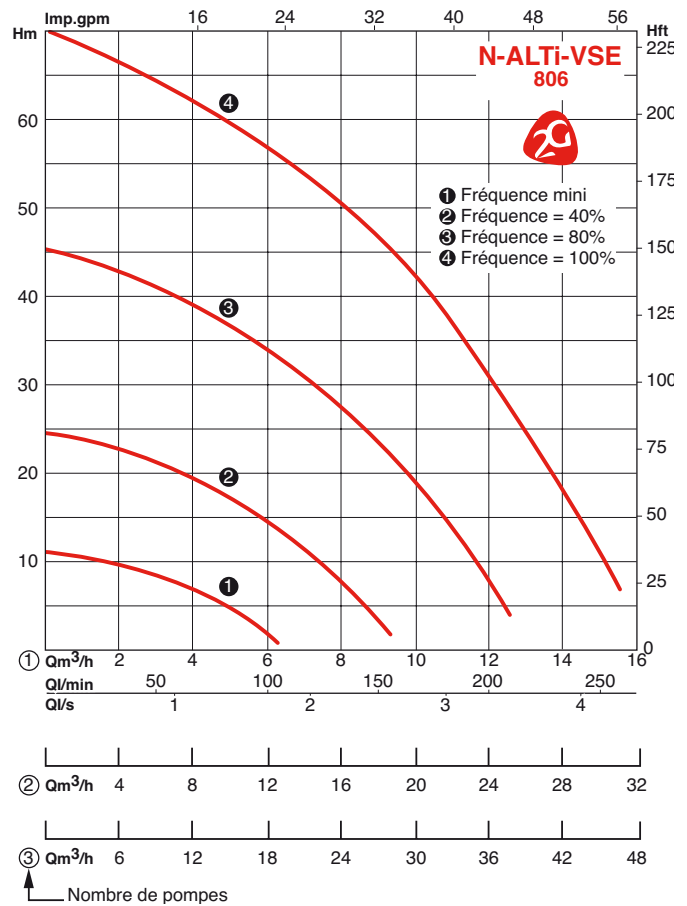

N.B. : les surpresseurs ALTI-VSE (avec pompes à rotor noyé) ne peuvent être installés en aspiration. Charge minimum = 1 mCE.

CARACTÉRISTIQUES ÉLECTRIQUES ET DIMENSIONNELLES - SÉRIE N-ALTI-HE-2G

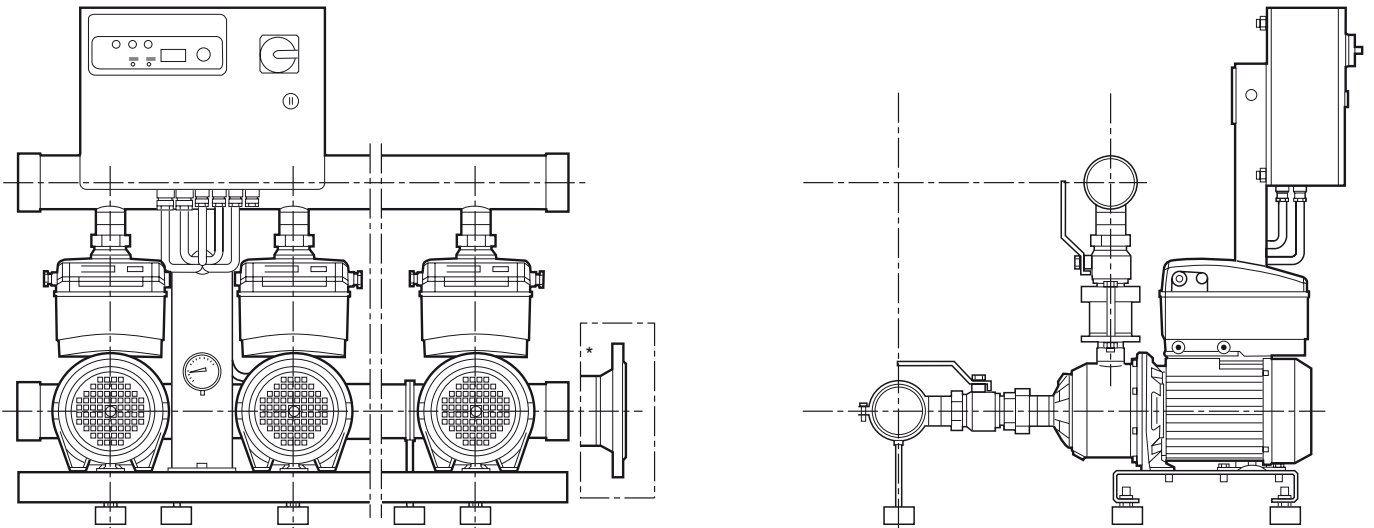

N-ALTI-HE (2,4,8,16)

Nom du surpresseur	Type de pompe	Fréq.			T			In			P2	Ø	PN	H	L	P	H1	H2	P1	P2
		Hz	V	A	Hz	V	A	Hz	V	A										
N-ALTI-HE-205-2-10-T4-2G	2xMULTI-HE 205-2G	50	3x400	6,4	60	3x380	6,4	60	3x440	6,4	2x1,1	2"	10	850	600	760	178	344	310	55
N-ALTI-HE-403-2-10-T4-2G	2xMULTI-HE 403-2G	50	3x400	6,4	60	3x380	6,4	60	3x440	6,4	2x1,1	2"	10	850	600	760	178	344	310	55
N-ALTI-HE-406-2-10-T4-2G	2xMULTI-HE 406-2G	50	3x400	12,6	60	3x380	12,6	60	3x440	12,6	2x2,2	2"	10	850	600	760	188	344	358	55
N-ALTI-HE-803-2-10-T4-2G	2xMULTI-HE 803-2G	50	3x400	10,8	60	3x380	10,8	60	3x440	10,8	2x2,2	3"	10	850	600	820	188	382	352	72
N-ALTI-HE-1602-2-10-T4-2G	2xMULTI-HE 1602-2G	50	3x400	12,6	60	3x380	12,6	60	3x440	12,6	2x2,2	3"	10	850	600	840	188	392	372	72
N-ALTI-HE-205-3-10-T4-2G	3xMULTI-HE 205-2G	50	3x400	9,6	60	3x380	9,6	60	3x440	9,6	3x1,1	2"	10	850	900	760	178	344	310	55
N-ALTI-HE-403-3-10-T4-2G	3xMULTI-HE 403-2G	50	3x400	9,6	60	3x380	9,6	60	3x440	9,6	3x1,1	2"	10	850	900	760	178	344	310	55
N-ALTI-HE-406-3-10-T4-2G	3xMULTI-HE 406-2G	50	3x400	18,9	60	3x380	18,9	60	3x440	18,9	3x2,2	2"	10	850	900	760	188	344	358	55
N-ALTI-HE-803-3-10-T4-2G	3xMULTI-HE 803-2G	50	3x400	16,2	60	3x380	16,2	60	3x440	16,2	3x2,2	3"	10	850	900	820	188	382	352	72
N-ALTI-HE-1602-3-10-T4-2G	3xMULTI-HE 1602-2G	50	3x400	18,9	60	3x380	18,9	60	3x440	18,9	3x2,2 DN100	10	10	850	900	892	188	392	372	100

CARACTÉRISTIQUES ÉLECTRIQUES ET DIMENSIONNELLES - SÉRIE N-ALTI-VE

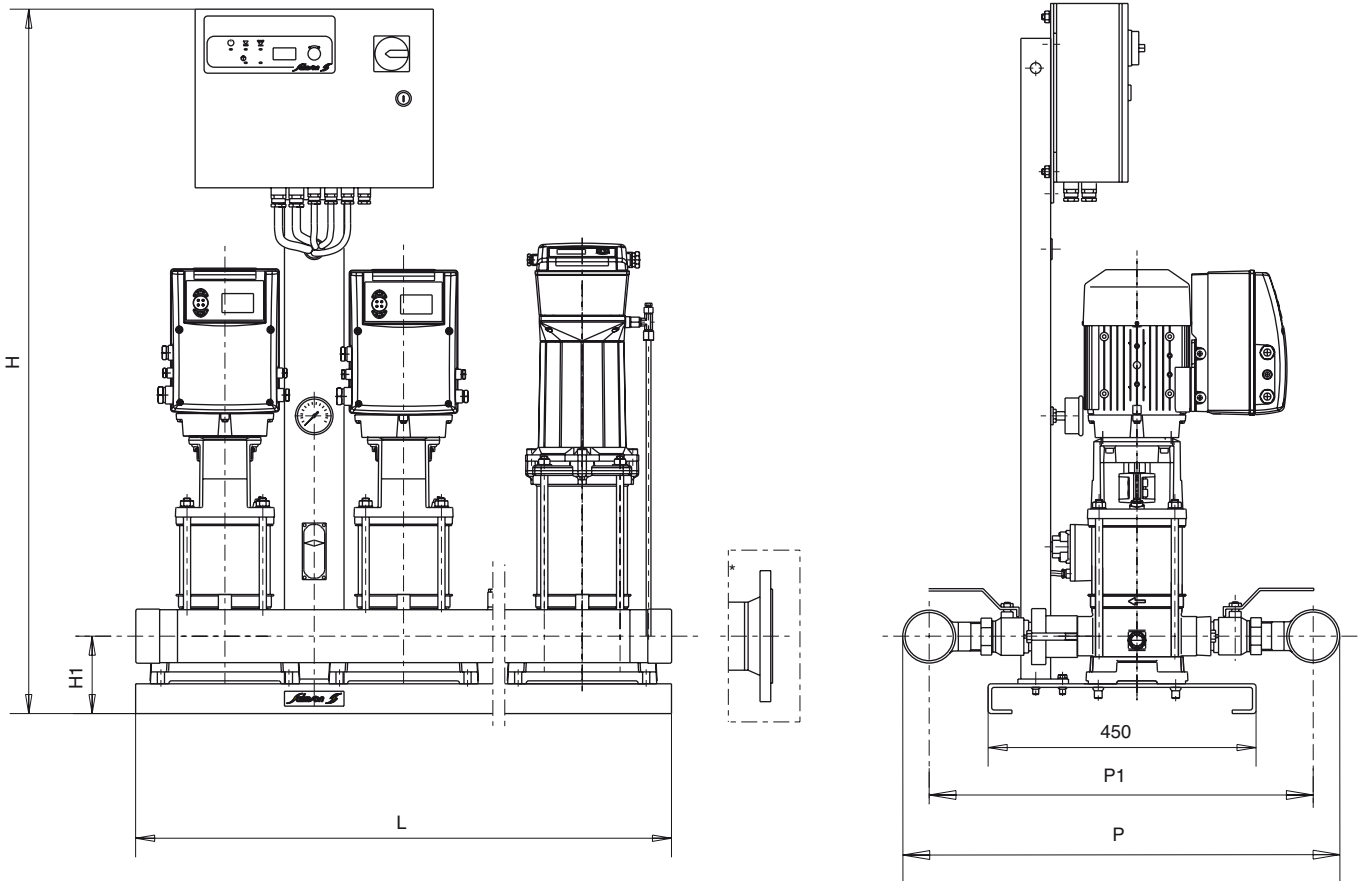

N-ALTI-VE (2,4,8,16)

Nom du surpresseur	Type de pompe	Fréq.		In	Fréq.		IN	Fréq.		In	P2	Ø	PN	H	L	P	H1	P1	P3
		Hz	T		Hz	T		Hz	T										
N-LTI-VE-204-2-16-T4-2G	2 x MULTI-VE 204-2G	50	3x400	6,4	60	3x380	6,4	60	3x440	5,8	2x1,1	2"	16	1195	600	610	100	550	300
N-LTI-VE-208-2-16-T4-2G	2 x MULTI-VE 208-2G	50	3x400	12,2	60	3x380	12,2	60	3x440	8,8	2x2,2	2"	16	1195	600	610	100	550	300
N-LTI-VE-403-2-16-T4-2G	2 x MULTI-VE 403-2G	50	3x400	6,4	60	3x380	6,4	60	3x440	6	2x1,1	2"	16	1195	600	610	100	550	300
N-LTI-VE-406-2-16-T4-2G	2 x MULTI-VE 406-2G	50	3x400	12,4	60	3x380	12,4	60	3x440	9,4	2x2,2	2"	16	1195	600	610	100	550	300
N-LTI-VE-803-2-16-T4-2G	2 x MULTI-VE 803-2G	50	3x400	11,4	60	3x380	11,4	60	3x440	8,4	2x2,2	3"	16	1195	600	730	130	641	450
N-LTI-VE-806-2-16-T4-2G	2 x MULTI-VE 806-2G	50	3x400	20,2	60	3x380	21,2	60	3x440	15,2	2x4	3"	16	1195	600	730	130	641	450
N-LTI-VE-808-2-16-T4	2 x MULTI-VE 808	50	3x400	21,6	60	3x380	23,2	60	3x440	20,2	2x5,5	3"	16	1420	600	730	130	641	450
N-LTI-VE-1602-2-16-T4-2G	2xMULTI-VE 1602-2G	50	3x400	12,2	60	3x380	12,2	60	3x440	9,8	2x2,2	3"	16	1195	600	745	140	656	450
N-LTI-VE-1603-2-16-T4-2G	2xMULTI-VE 1603-2G	50	3x400	18,4	60	3x380	19,4	60	3x440	15,2	2x4	3"	16	1195	600	745	140	656	450
N-LTI-VE-1605-2-16-T4	2xMULTI-VE 1605	50	3x400	21,6	60	3x380	23,2	60	3x440	20,2	2x5,5	3"	16	1365	600	745	140	656	450
N-LTI-VE-1607-2-16-T4	2xMULTI-VE 1607	50	3x400	29,6	60	3x380	31	60	3x440	27,4	2x7,5	3"	16	1420	600	745	140	656	450
N-LTI-VE-204-3-16-T4-2G	3 x MULTI-VE 204-2G	50	3x400	9,6	60	3x380	9,6	60	3x440	8,7	3x1,1	2"	16	1195	900	610	100	550	300
N-LTI-VE-208-3-16-T4-2G	3 x MULTI-VE 208-2G	50	3x400	18,3	60	3x380	18,3	60	3x440	13,2	3x2,2	2"	16	1195	900	610	100	550	300
N-LTI-VE-403-3-16-T4-2G	3 x MULTI-VE 403-2G	50	3x400	9,6	60	3x380	9,6	60	3x440	9	3x1,1	2"	16	1195	900	610	100	550	300
N-LTI-VE-406-3-16-T4-2G	3 x MULTI-VE 406-2G	50	3x400	18,6	60	3x380	18,6	60	3x440	14,1	3x2,2	2"	16	1195	900	610	100	550	300
N-LTI-VE-803-3-16-T4-2G	3 x MULTI-VE 803-2G	50	3x400	17,1	60	3x380	17,1	60	3x440	12,6	3x2,2	3"	16	1195	900	730	130	641	450
N-LTI-VE-806-3-16-T4-2G	3 x MULTI-VE 806-2G	50	3x400	30,3	60	3x380	31,8	60	3x440	22,8	3x4	3"	16	1195	900	730	130	641	450
N-LTI-VE-808-3-16-T4	3 x MULTI-VE 808	50	3x400	32,4	60	3x380	34,8	60	3x440	30,3	3x5,5	3"	16	1420	900	730	130	641	450
N-LTI-VE-1602-3-16-T4-2G	3 x MULTI-VE 1602-2G	50	3x400	18,3	60	3x380	18,3	60	3x440	14,7	3x2,2	DN100*	16	1195	900	886	140	686	450
N-LTI-VE-1603-3-16-T4-2G	3 x MULTI-VE 1603-2G	50	3x400	27,6	60	3x380	29,1	60	3x440	22,8	3x4	DN100*	16	1195	900	886	140	686	450
N-LTI-VE-1605-3-16-T4	3 x MULTI-VE 1605	50	3x400	32,4	60	3x380	34,8	60	3x440	30,3	3x5,5	DN100*	16	1395	900	886	140	686	450
N-LTI-VE-1607-3-16-T4	3 x MULTI-VE 1607	50	3x400	44,4	60	3x380	46,5	60	3x440	41,1	3x7,5	DN100*	16	1520	900	886	140	686	450

CARACTÉRISTIQUES ÉLECTRIQUES ET DIMENSIONNELLES - SÉRIE N-ALTI-VE

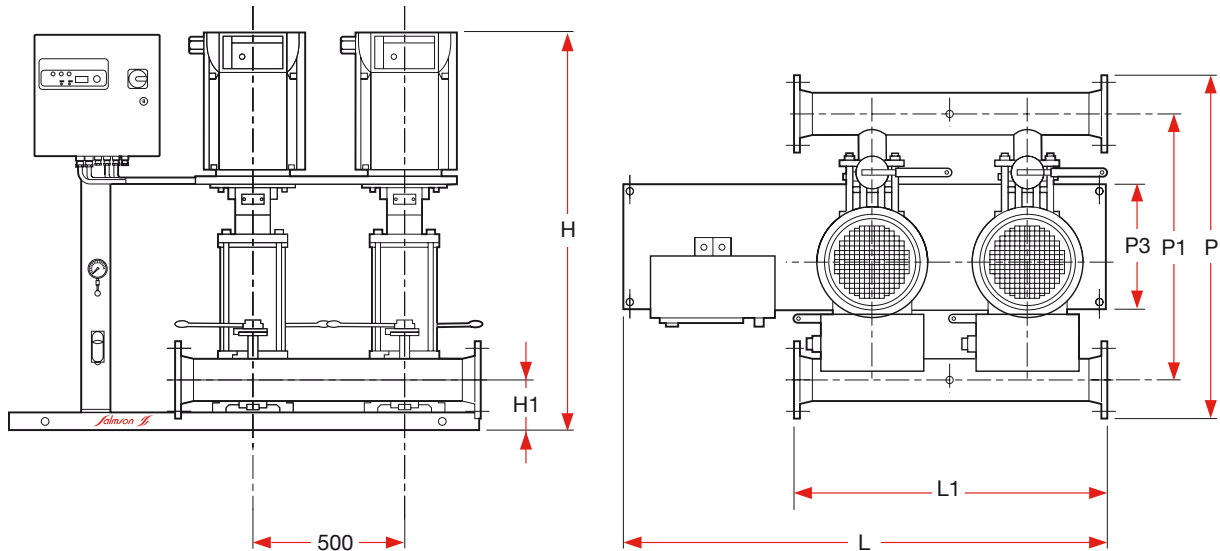

N-ALTI-VE (2,4,8,16)

Nom du surpresseur	Type de pompe	Fréq. T In			Fréq. T IN			Fréq. T In			P2	Ø	PN	H	L	P	H1	L1	P1	P3
		Hz	V	A	Hz	V	A	Hz	V	A										
N-ALTI-VE-1806-2-16-T4	2 x MULTI-VE 1806	50	3x400	38,6	60	3x380	40	60	3x440	35	2x11	DN100	16	1223	1700	1010	160	1000	790	500
N-ALTI-VE-1806-2-25-T4	2 x MULTI-VE 1806	50	3x400	38,6	60	3x380	40	60	3x440	35	2x11	DN100	25	1223	1700	1110	160	1000	890	500
N-ALTI-VE-1808-2-25-T4	2 x MULTI-VE 1808	50	3x400	52,2	60	3x380	55,6	60	3x440	45	2x15	DN100	25	1223	1700	1110	160	1000	890	500
N-ALTI-VE-1810-2-25-T4	2 x MULTI-VE 1810	50	3x400	63,8	60	3x380	66,8	60	3x440	57,8	2x18,5	DN100	25	1270	1700	1110	160	1000	890	500
N-ALTI-VE-3602-2-16-T4	2 x MULTI-VE 3602	50	3x400	21,6	60	3x380	23,2	60	3x440	20,2	2x5,5	DN150	16	1223	1700	1250	175	1000	990	500
N-ALTI-VE-3603-7,5-2-16-T4	2 x MULTI-VE 3603	50	3x400	29,6	60	3x380	31	60	3x440	27,4	2x7,5	DN150	16	1223	1700	1250	175	1000	990	500
N-ALTI-VE-3603-11-2-16-T4	2 x MULTI-VE 3603	50	3x400	37,2	60	3x380	38,8	60	3x440	33,4	2x11	DN150	16	1223	1700	1250	175	1000	990	500
N-ALTI-VE-3604-2-16-T4	2 x MULTI-VE 3604	50	3x400	48,8	60	3x380	51,6	60	3x440	44,6	2x15	DN150	16	1223	1700	1250	175	1000	990	500
N-ALTI-VE-3605-2-16-T4	2 x MULTI-VE 3605	50	3x400	60,6	60	3x380	63,6	60	3x440	59,2	2x18,5	DN150	16	1223	1700	1250	175	1000	990	500
N-ALTI-VE-3606-2-25-T4	2 x MULTI-VE 3606	50	3x400	71,8	60	3x380	75	60	3x440	65,2	2x22	DN150	25	1264	1700	1250	190	1000	1010	500
N-ALTI-VE-3607-2-25-T4	2 x MULTI-VE 3607	50	3x400	81,6	60	3x380	85,8	60	3x440	76	2x22	DN150	25	1407	1700	1250	190	1000	1010	500
N-ALTI-VE-6002-2-16-T4	2 x MULTI-VE 6002	50	3x400	29,6	60	3x380	31	60	3x440	27,4	2x7,5	DN150	16	1223	1700	1170	175	1000	900	500
N-ALTI-VE-6003-2-16-T4	2 x MULTI-VE 6003	50	3x400	50	60	3x380	52,8	60	3x440	45,4	2x15	DN150	16	1223	1700	1170	175	1000	900	500
N-ALTI-VE-6004-2-16-T4	2 x MULTI-VE 6004	50	3x400	65,4	60	3x380	68,2	60	3x440	58,6	2x18,5	DN150	16	1223	1700	1170	175	1000	900	500
N-ALTI-VE-6005-2-16-T4	2 x MULTI-VE 6005	50	3x400	77,8	60	3x380	82,8	60	3x440	71	2x22	DN150	16	1342	1700	1170	175	1000	900	500
N-ALTI-VE-6005-2-25-T4	2 x MULTI-VE 6005	50	3x400	77,8	60	3x380	82,8	60	3x440	71	2x22	DN150	25	1342	1700	1170	155	1000	900	500
N-ALTI-VE-1806-3-16-T4	3 x MULTI-VE 1806	50	3x400	57,9	60	3x380	60	60	3x440	52,5	3x11	DN100	16	1650	2200	1060	160	1500	840	500
N-ALTI-VE-1806-3-25-T4	3 x MULTI-VE 1806	50	3x400	57,9	60	3x380	60	60	3x440	52,5	3x11	DN100	25	1650	2200	1160	160	1500	940	500
N-ALTI-VE-1808-3-25-T4	3 x MULTI-VE 1808	50	3x400	78,3	60	3x380	83,4	60	3x440	67,5	3x15	DN100	25	1650	2200	1160	160	1500	940	500
N-ALTI-VE-1810-3-25-T4	3 x MULTI-VE 1810	50	3x400	95,7	60	3x380	100,2	60	3x440	86,7	3x18,5	DN100	25	1650	2200	1160	160	1500	940	500
N-ALTI-VE-3602-3-16-T4	3 x MULTI-VE 3602	50	3x400	32,4	60	3x380	34,8	60	3x440	30,3	3x5,5	DN150	16	1650	2200	1260	175	1500	990	500
N-ALTI-VE-3603-7,5-3-16-T4	3 x MULTI-VE 3603	50	3x400	44,4	60	3x380	46,5	60	3x440	41,1	3x7,5	DN150	16	1650	2200	1260	175	1500	990	500
N-ALTI-VE-3603-11-3-16-T4	3 x MULTI-VE 3603	50	3x400	55,8	60	3x380	58,2	60	3x440	50,1	3x11	DN150	16	1650	2200	1260	175	1500	990	500
N-ALTI-VE-3604-3-16-T4	3 x MULTI-VE 3604	50	3x400	73,2	60	3x380	77,4	60	3x440	66,9	3x15	DN150	16	1650	2200	1260	175	1500	990	500
N-ALTI-VE-3605-3-16-T4	3 x MULTI-VE 3605	50	3x400	90,9	60	3x380	95,4	60	3x440	88,8	3x18,5	DN150	16	1650	2200	1260	175	1500	990	500
N-ALTI-VE-3606-3-25-T4	3 x MULTI-VE 3606	50	3x400	107,7	60	3x380	112,5	60	3x440	97,8	3x22	DN150	25	1650	2200	1280	190	1500	1010	500
N-ALTI-VE-3607-3-25-T4	3 x MULTI-VE 3607	50	3x400	122,4	60	3x380	128,7	60	3x440	114	3x22	DN150	25	1650	2200	1280	190	1500	1010	500
N-ALTI-VE-6002-3-16-T4	3 x MULTI-VE 6002	50	3x400	44,4	60	3x380	46,5	60	3x440	41,1	3x7,5	DN150	16	1650	2200	1170	175	1500	900	500
N-ALTI-VE-6003-3-16-T4	3 x MULTI-VE 6003	50	3x400	75	60	3x380	79,2	60	3x440	68,1	3x15	DN150	16	1650	2200	1170	175	1500	900	500
N-ALTI-VE-6004-3-16-T4	3 x MULTI-VE 6004	50	3x400	98,1	60	3x380	102,3	60	3x440	87,9	3x18,5	DN150	16	1650	2200	1170	175	1500	900	500
N-ALTI-VE-6005-3-16-T4	3 x MULTI-VE 6005	50	3x400	116,7	60	3x380	124,2	60	3x440	106,5	3x22	DN150	16	1650	2200	1170	175	1500	900	500
N-ALTI-VE-6005-3-25-T4	3 x MULTI-VE 6005	50	3x400	116,7	60	3x380	124,2	60	3x440	106,5	3x22	DN150	25	1650	2200	1170	175	1500	900	500

CARACTÉRISTIQUES ÉLECTRIQUES ET DIMENSIONNELLES - SÉRIE N-ALTI-VSE

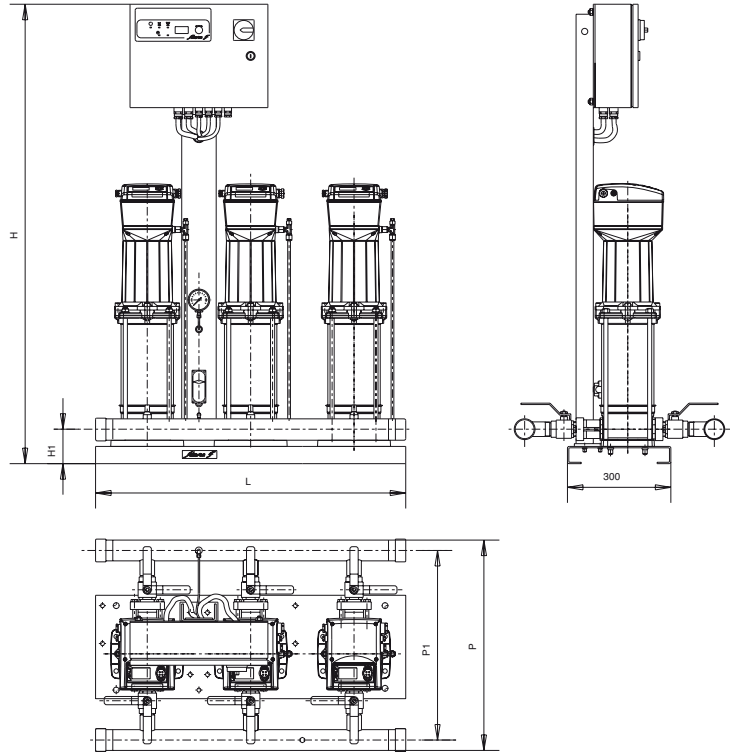

MULTI-VSE (2,4,8)

Nom du surpresseur	Type de pompe	Tension	Intensité	Coll.	PN	H	L	P	H1	P1	P1	P3
2 Pompes		V	A	Ø	bar	mm	mm	mm	mm	mm	mm	mm
N-ALTI-VSE206-2-16-T4-2G	2 x MULTI-VSE206-2-16-T4-2G	400V-3~ 50Hz	8,4	2"	16	1195	600	610	100	550	596	300
N-ALTI-VSE210-2-16-T4-2G	2 x MULTI-VSE210-2-16-T4-2G	400V-3~ 50Hz	13	2"	16	1365	600	610	100	550	596	300
N-ALTI-VSE404-2-16-T4-2G	2 x MULTI-VSE404-2-16-T4-2G	400V-3~ 50Hz	8,4	2"	16	1195	600	610	100	550	596	300
N-ALTI-VSE406-2-16-T4-2G	2 x MULTI-VSE406-2-16-T4-2G	400V-3~ 50Hz	8,4	2"	16	1195	600	610	100	550	596	300
N-ALTI-VSE410-2-16-T4-2G	2 x MULTI-VSE410-2-16-T4-2G	400V-3~ 50Hz	13	2"	16	1365	600	610	100	550	596	300
N-ALTI-VSE-803-2-16-T4-2G	2 x MULTI-VSE-803-2-16-T4-2G	400V-3~ 50Hz	8,4	3"	16	1195	600	730	130	641	700	450
N-ALTI-VSE-806-2-16-T4-2G	2 x MULTI-VSE-806-2-16-T4-2G	400V-3~ 50Hz	13	3"	16	1195	600	730	130	641	700	450
3 Pompes		V	A	Ø	bar	mm	mm	mm	mm	mm	mm	mm
N-ALTI-VSE206-3-16-T4-2G	3 x MULTI-VSE206-3-16-T4-2G	400V-3~ 50Hz	12,6	2"	16	1195	900	610	100	550	596	300
N-ALTI-VSE210-3-16-T4-2G	3 x MULTI-VSE210-3-16-T4-2G	400V-3~ 50Hz	19,5	2"	16	1365	900	610	100	550	596	300
N-ALTI-VSE404-3-16-T4-2G	3 x MULTI-VSE404-3-16-T4-2G	400V-3~ 50Hz	12,6	2"	16	1195	900	610	100	550	596	300
N-ALTI-VSE406-3-16-T4-2G	3 x MULTI-VSE406-3-16-T4-2G	400V-3~ 50Hz	12,6	2"	16	1195	900	610	100	550	596	300
N-ALTI-VSE410-3-16-T4-2G	3 x MULTI-VSE410-3-16-T4-2G	400V-3~ 50Hz	19,5	2"	16	1365	900	610	100	550	596	300
N-ALTI-VSE 803-3-16-T4-2G	3 x MULTI-VSE 803-3-16-T4-2G	400V-3~ 50Hz	12,6	3"	16	1195	900	730	130	641	700	450
N-ALTI-VSE 806-3-16-T4-2G	3 x MULTI-VSE 806-3-16-T4-2G	400V-3~ 50Hz	19,5	3"	16	1195	900	730	130	641	700	450

ACCESSOIRES RECOMMANDÉS

- By-pas d'alimentation en eau, pour raccordement direct sur le réseau d'eau de ville. (Référence accessoire : BP)
 - Manchettes anti-vibratoires. (Référence accessoire : M)
 - Kit contre-bridés, vendues par 2. (Référence accessoire : CB)
 - Vannes d'isolement. (Référence accessoire : V)
 - Carte de reports séparés (Marche/défaut). (Référence accessoire : R)
- Référence à indiquer en cas de commande

PARTICULARITES

a) Montage

- Sur sol lisse ou sur massif en béton avec fixation par boulon de scellement.
- Raccordement des collecteurs aspiration et refoulement indifféremment à droite ou à gauche.

b) Conditionnement

Sur palette.