

PLAGES D'UTILISATION

Débits jusqu'à :	300 m ³ /h
Hauteurs mano. jusqu'à :	400 mCE
Température maxi de l'eau :	+3° à 30°C
Teneur max. en sable :	50g/m ³
DN orifice refoulement :	50 à 152 mm

IC 6-8

POMPE IMMERGÉES pour forages 6", 8" 50 Hz

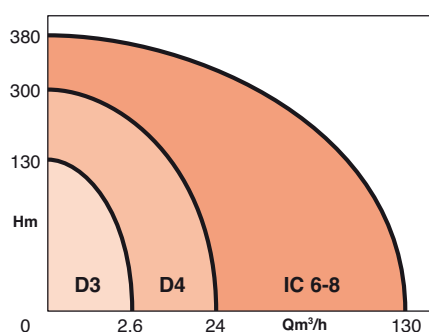

APPLICATIONS

- Alimentation d'eau de ville et de zones rurales
 - Arrosage, irrigation
 - Surpression
 - Rabattement de nappes de chantiers
 - Exhaure minière
 - Applications industrielles
- Pour tout pompage d'eau claire à partir de nappes phréatiques et puits profonds.

AVANTAGES



Accédez aux vidéos thématiques autour de ce produit depuis votre téléphone portable



- **Pompage à très grandeurs profondeurs.**
- **Aucun entretien, paliers et coussinets auto-lubrifiés.**
- **roues et diffuseurs en bronze pour une durée de vie plus longue.**
- **Clapet anti-retour intégré.**
- **Moteurs immergés Franklin respectant les conditions d'hygiène relatives au maintien de la pureté de l'eau.**
- **Installation verticale ou horizontale selon le nombre d'étage.**



IC 6-8

CONCEPTION

Partie hydraulique :

- Pompe centrifuge multicellulaire
- IC6-12, IC6-21 et IC8-42 ont une conception roues radiales
- IC6-35, IC6-45, IC8-80, IC8-100, ont une conception roues semi-axiales
- Les étages sont maintenus entre eux par des tirants (et non par un manteau externe)

Corps d'aspiration entre pompe et moteur protégé par une crépine
 Corps de refoulement taraudé avec clapet anti-retour incorporé

Partie moteur (immergé 2800tr/min):

- 2 pôles, triphasé, rotor en court-circuit.
- Stator enrobé ou noyé dans la résine selon les modèles de moteur (NEMA).
- Arbre largement dimensionné supporté par coussinets lubrifiés à l'eau.
- Accouplement rigide entre pompe et moteur.
- Chambre de compensation.
- Butée inférieure à double effet absorbant la poussée axiale.

Fréquence : 50 Hz (option 60 Hz)

Classe d'isolation : 130 (B) (Moteur 4")
 155 (F) (6" et 8")

Protection : IP 68

Vitesse d'eau mini. : Moteur 4" : 8 cm/s

dans le forage : Moteur 6" et 8" : 16 cm/s

Démarrages/heure : 20 maxi

Tension TRI (50Hz) : 400V +6%-10%
 (60Hz) : 380V ±6%

PLAGES HYDRAULIQUES DE PRESELECTION

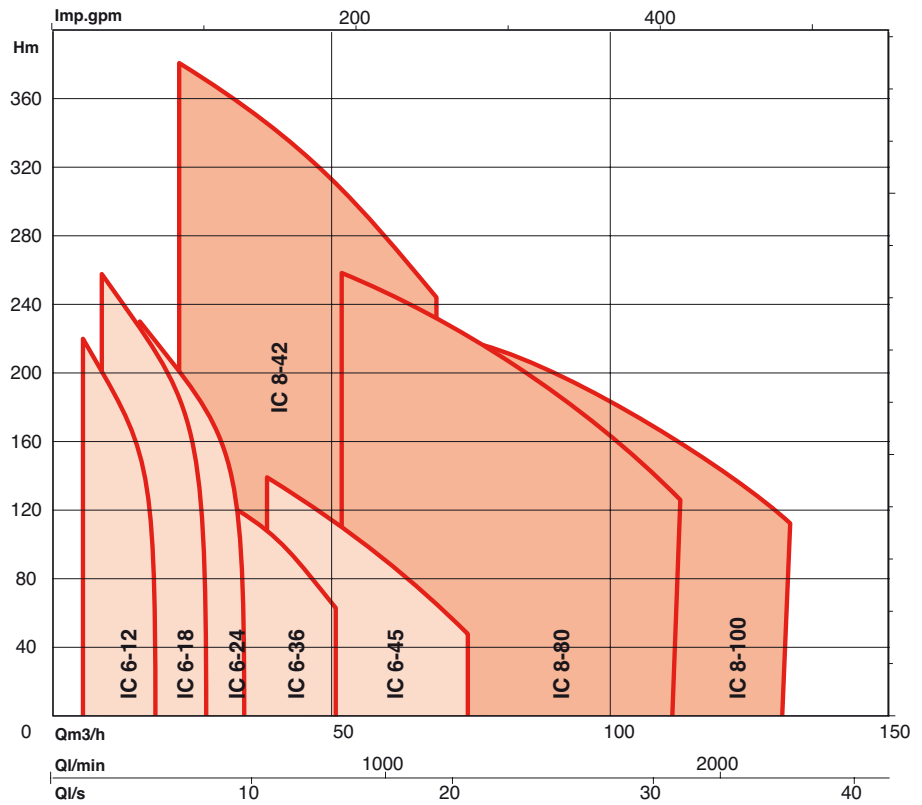

IDENTIFICATION

IC 6-35 12 -B

Code pompe _____

DN pompe en pouces _____

Débit nominal en m³/h _____

Nombre d'étages _____

Indice d'évolution technique _____

CONSTRUCTION DE BASE

Pièces	Matériaux	
Principales	IC6-12, IC6-18, IC6-24, IC8-42	IC6-35, IC6-45, IC8-80, IC8-100,
Corps clapet de refoulement	GG20	GG20
Corps d'aspiration	GG20	GG20
Corps d'étage	GG20	-
Diffuseur	BRONZE	-
Corps redresseur	-	GG 20
Roue	BRONZE	BRONZE
Bague de joint de ROUE	-	BRONZE
Crépine	AISI 304 - 1,4301	AISI 304 - 1,4301
Accouplement	AISI 410 - 1,4006	AISI 410 - 1,4006
Chemise sous coussinet	AISI 410 - 1,4006	AISI 410 - 1,4006
Coussinet	BRONZE	BRONZE
Tirants	En-3A(BS970) - 1,0402	-
Arbre	AISI 410 - 1,4006	AISI 410 - 1,4006

DIMENSIONS ET ENCOMBREMENT

• IC-6-12 avec moteur 4”

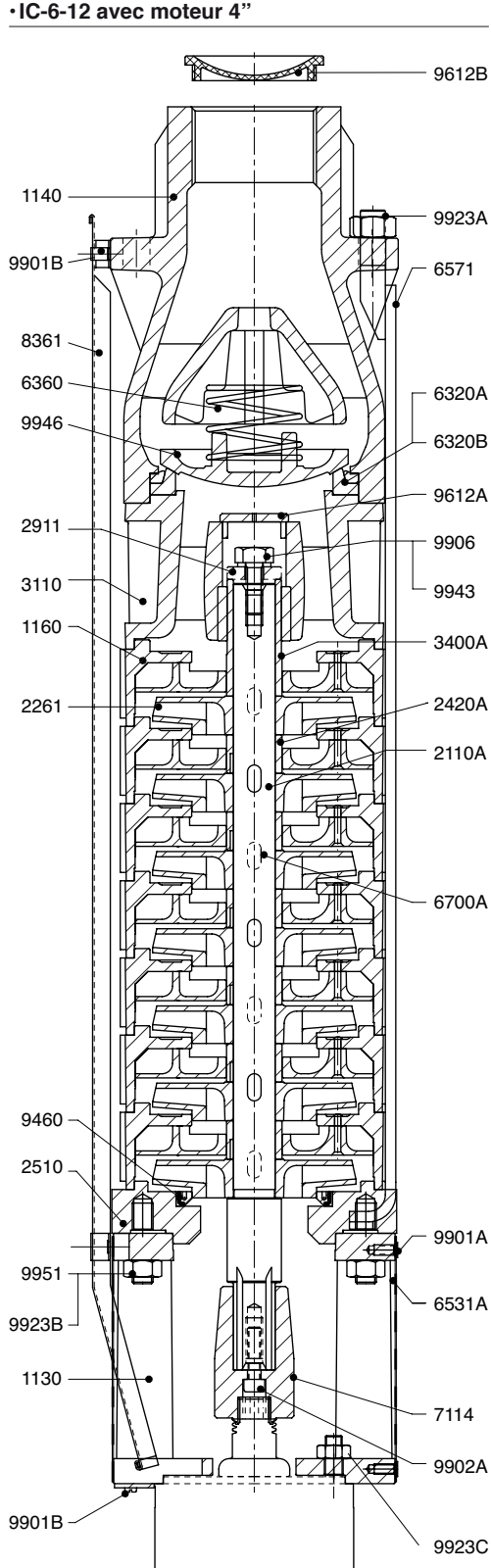

- 1130 - corps aspiration
- 1140 - corps clapet de refoulement
- 1170a - corps redresseur
- 1170b - corps redresseur superieur
- 1500 - bague joint de roue
- 2110 - arbre
- 2261 - roue
- 2420 - chemise entretoise
- 2911 - rondelle
- 3029 - coussinet caoutchouc
- 3400 - chemise sous coussinet superieur
- 4610a - joint torique
- 4610b - joint torique
- 6320 - siege de clapet en metal
- 6360 - ressort clapet
- 6531a - crepine
- 6531b - rondelle crepine d'aspiration
- 6700a - clavette de roue 6,5x4x25
- 6700b - clavette d'accouplement 6x6x35
- 7114 - accouplement
- 8361 - protege cable
- 9612 - cape protection arbre
- 9646 - soupape de clapet
- 9901a - vis a tete cylindrique fendue m5 x10
- 9901b - vis a tete cylindrique fendue m5 x10
- 9902a - vis a tete cylindrique à 6 pans creux m6 x25
- 9906 - vis a tete hexagonale m8x25
- 9923b - ecrou m8
- 9923c - ecrou 5/16» unf
- 9943 - rondelle elastique
- 9951 - goujon m8x1,25 x30

• IC-6-35 avec moteur 6”

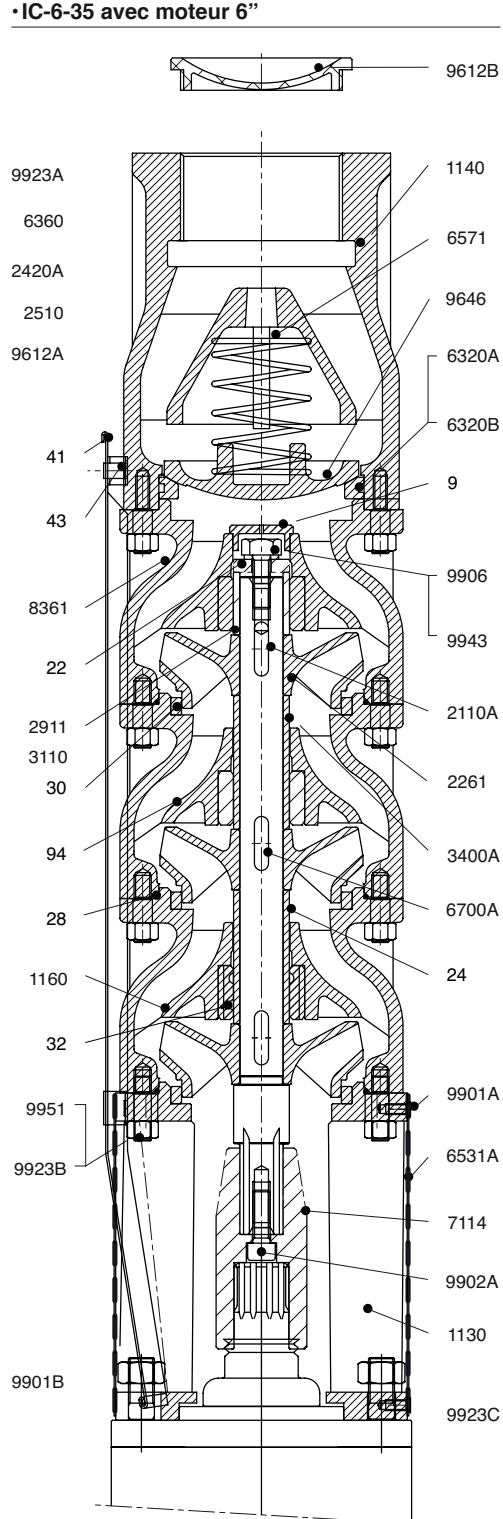

IC 6-8

PERFORMANCES HYDRAULIQUES

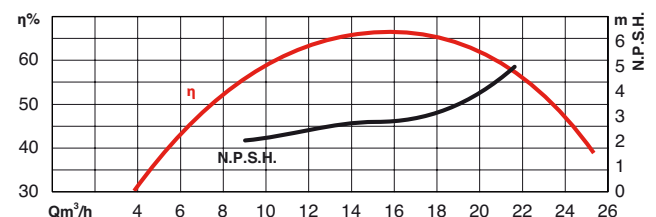
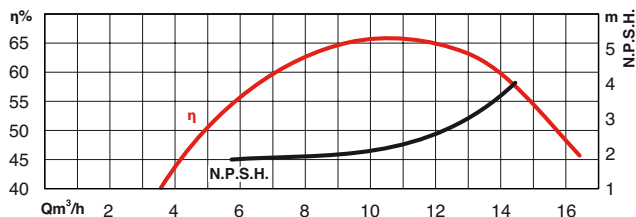
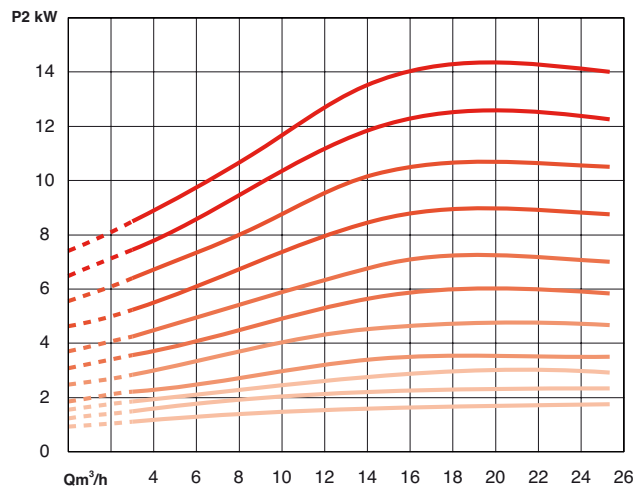
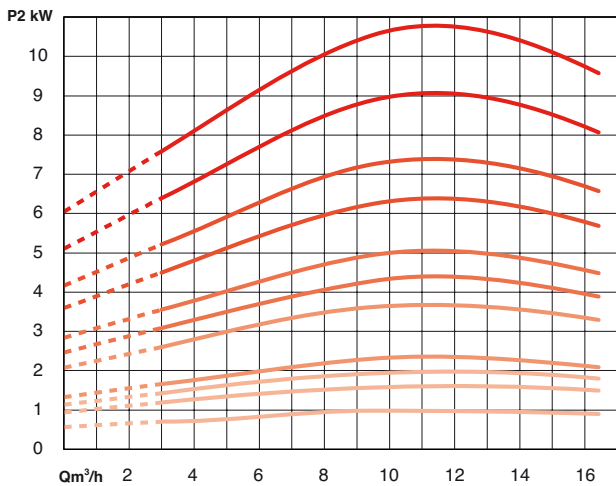
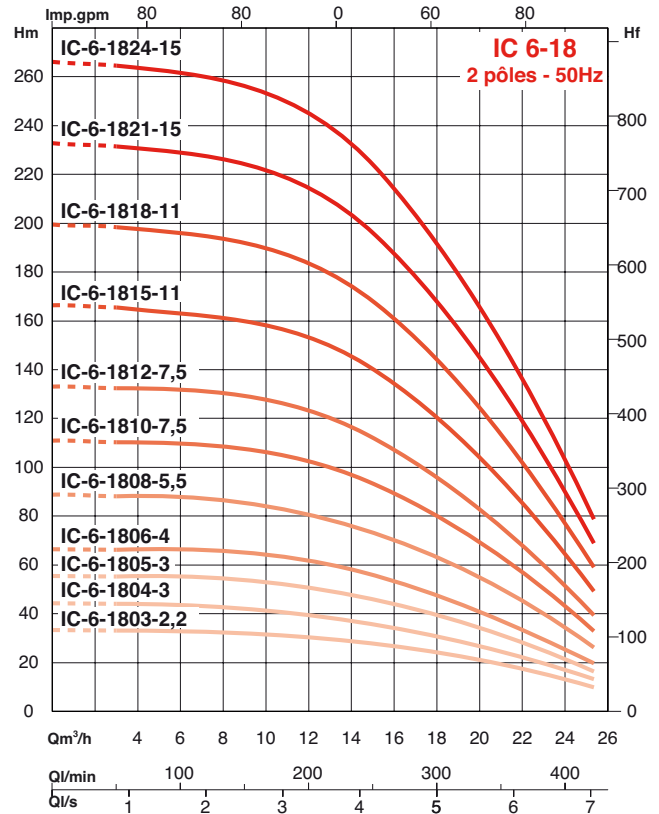
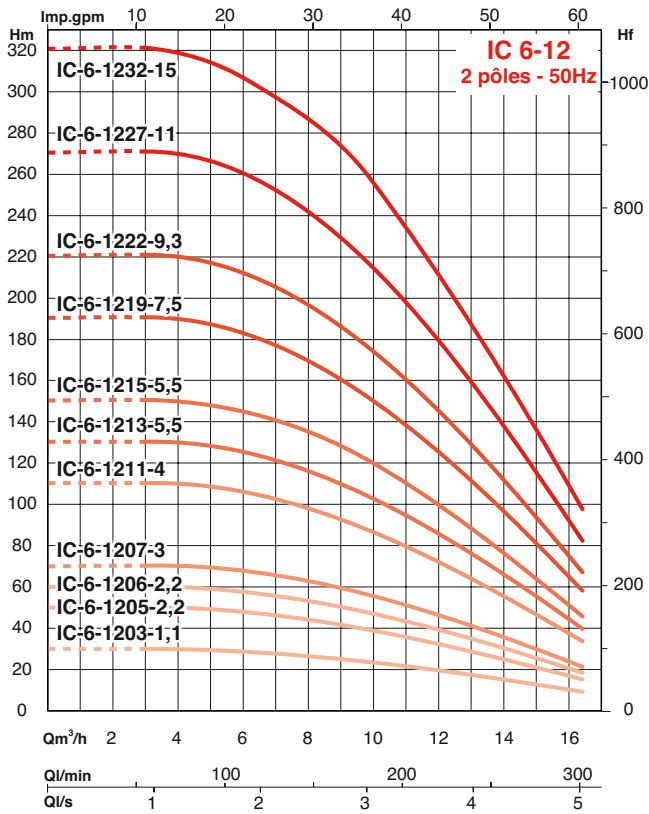

PERFORMANCES HYDRAULIQUES

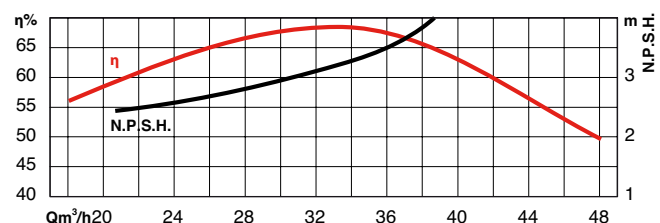
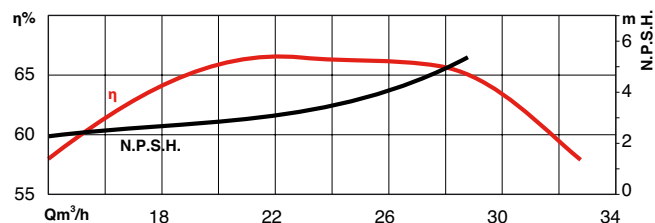
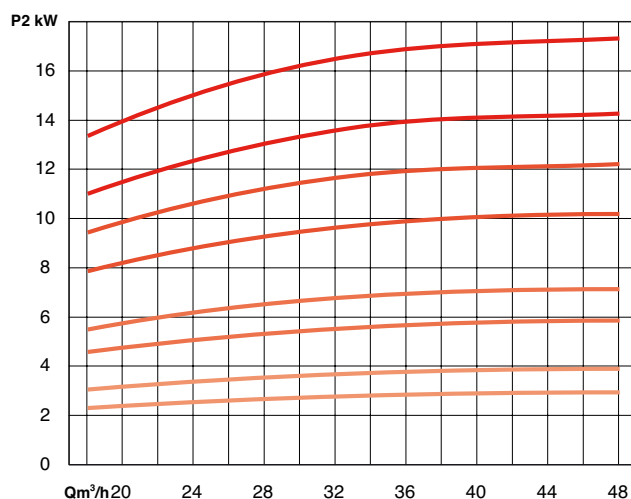
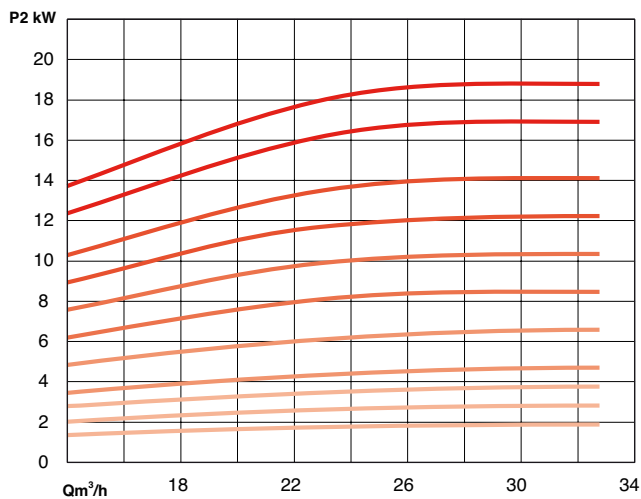
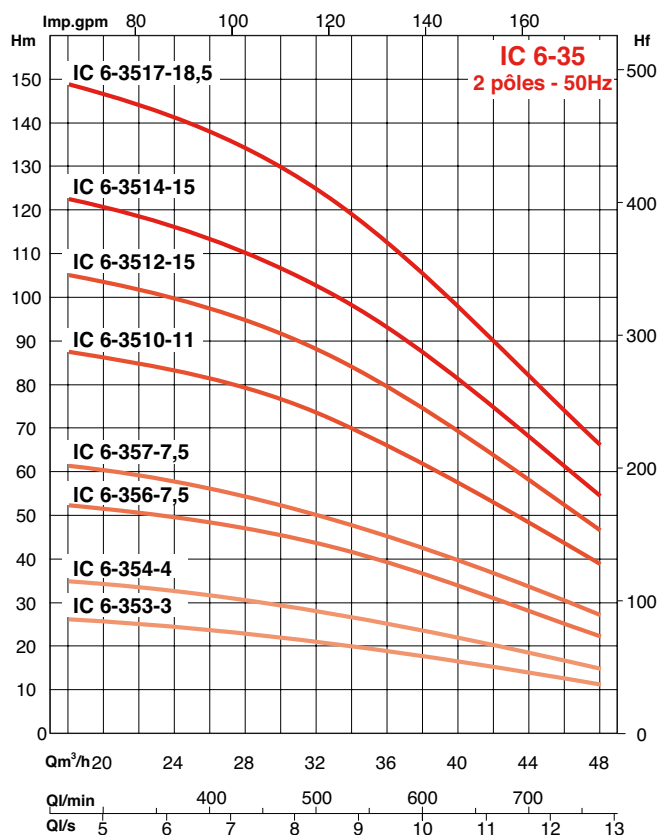
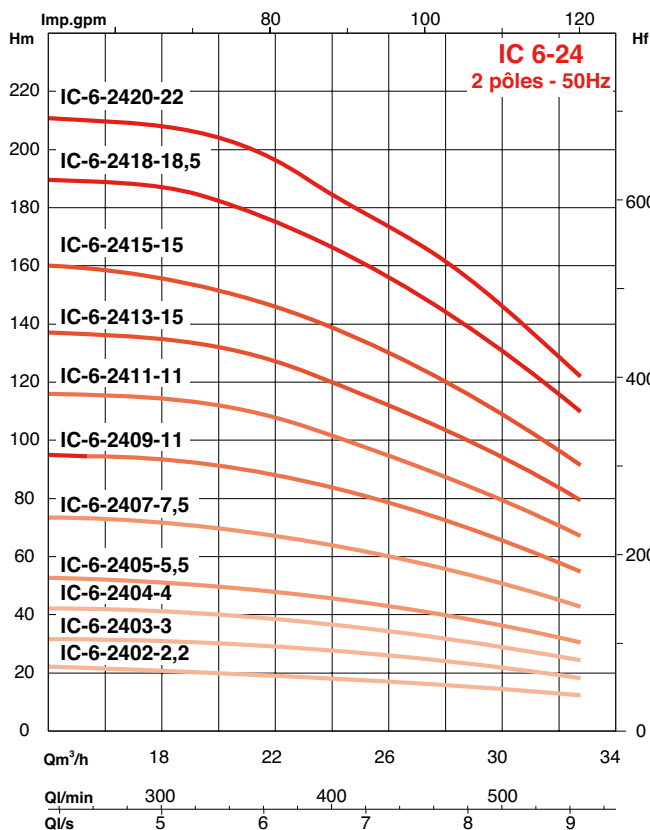

IC 6-8

PERFORMANCES HYDRAULIQUES

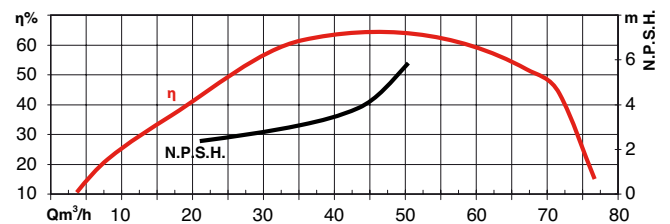
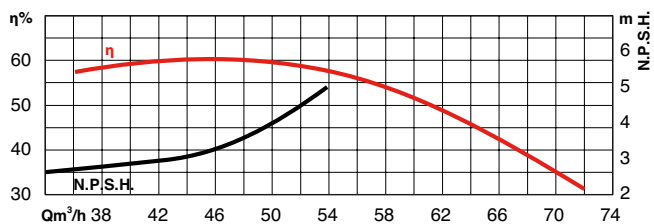
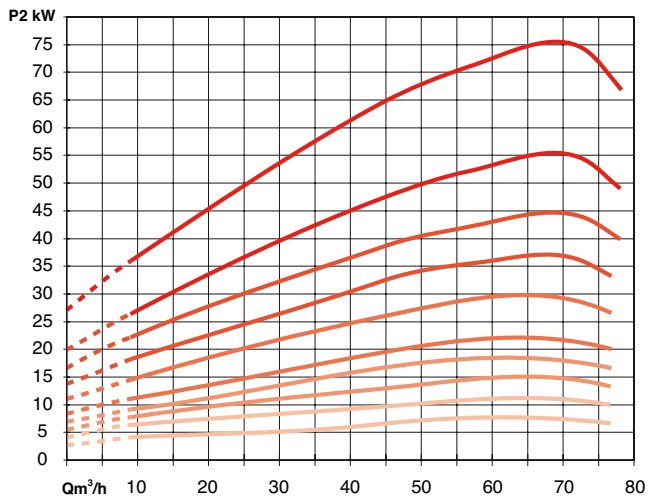
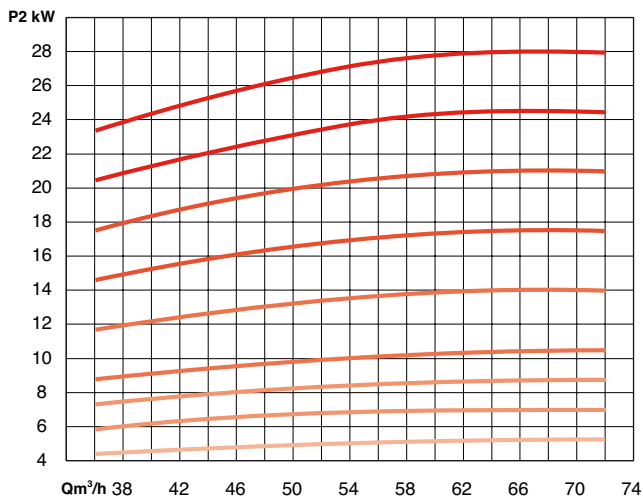
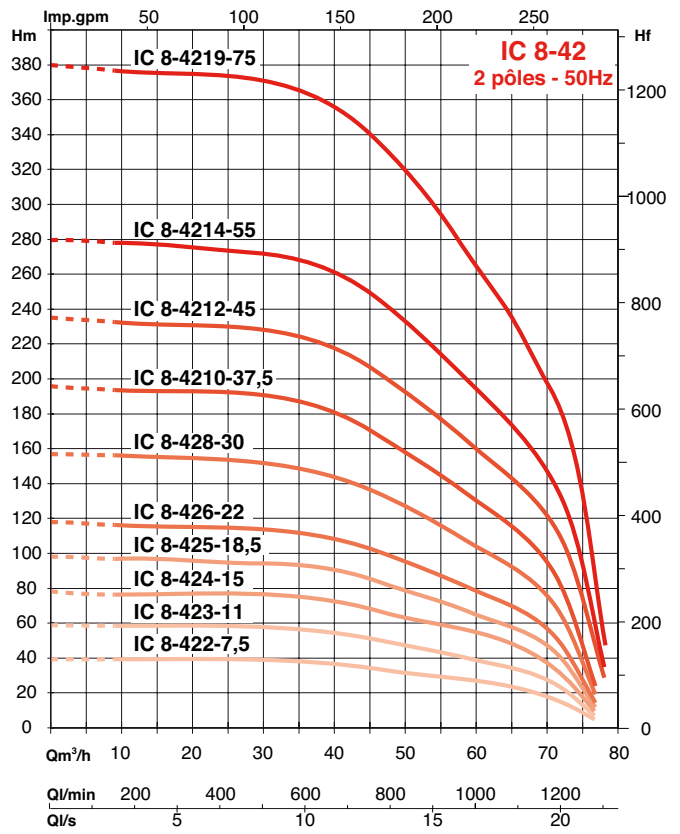
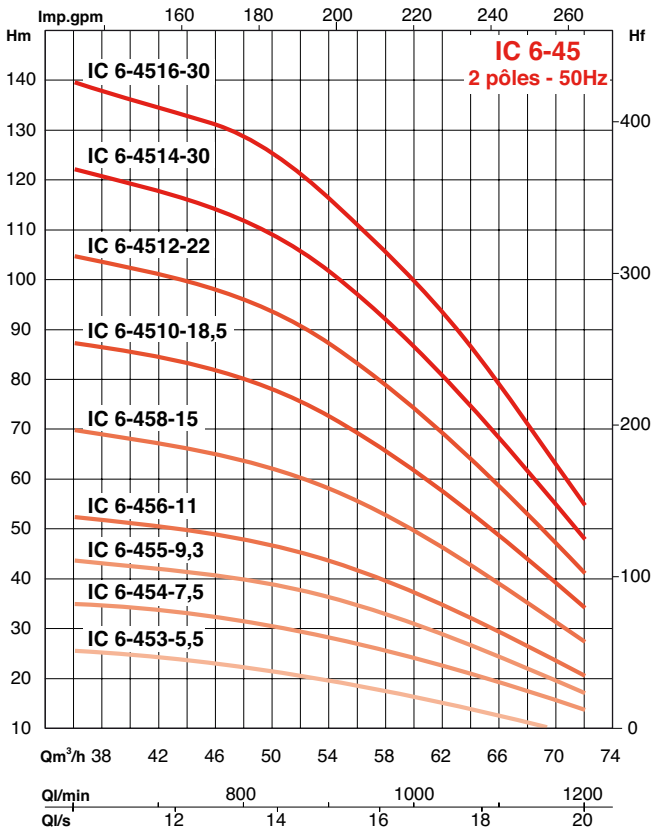

PERFORMANCES HYDRAULIQUES

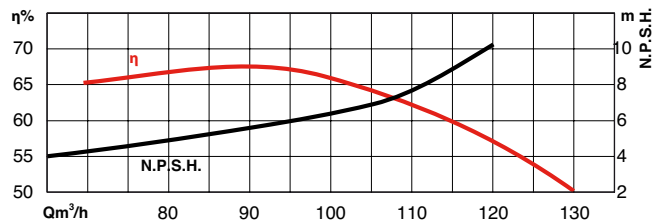
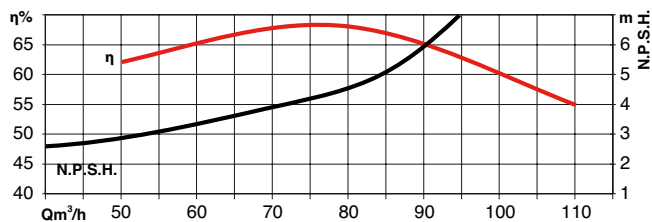
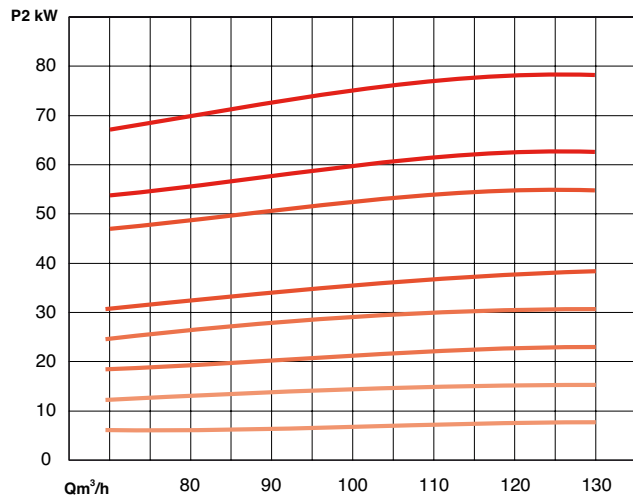
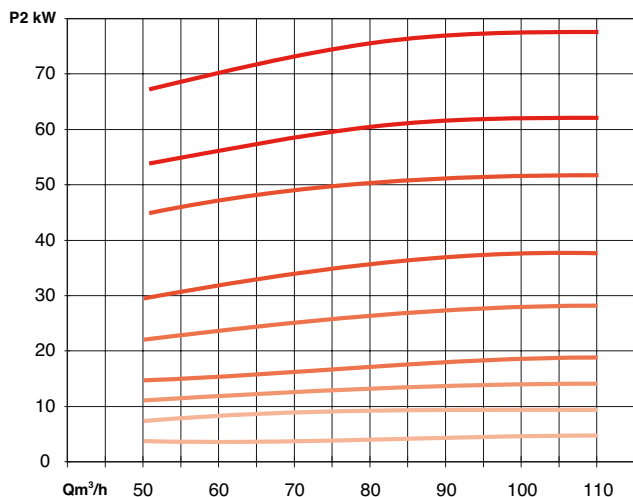
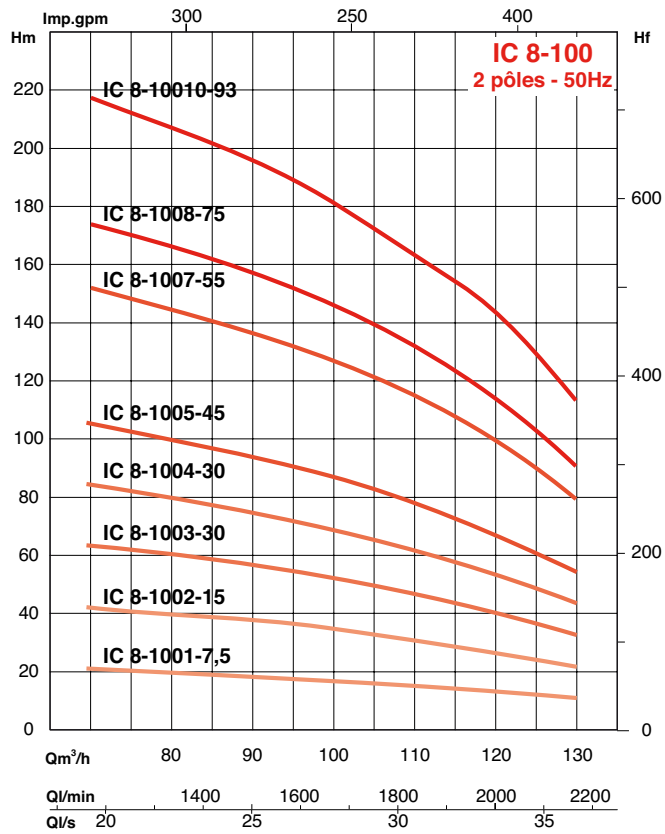
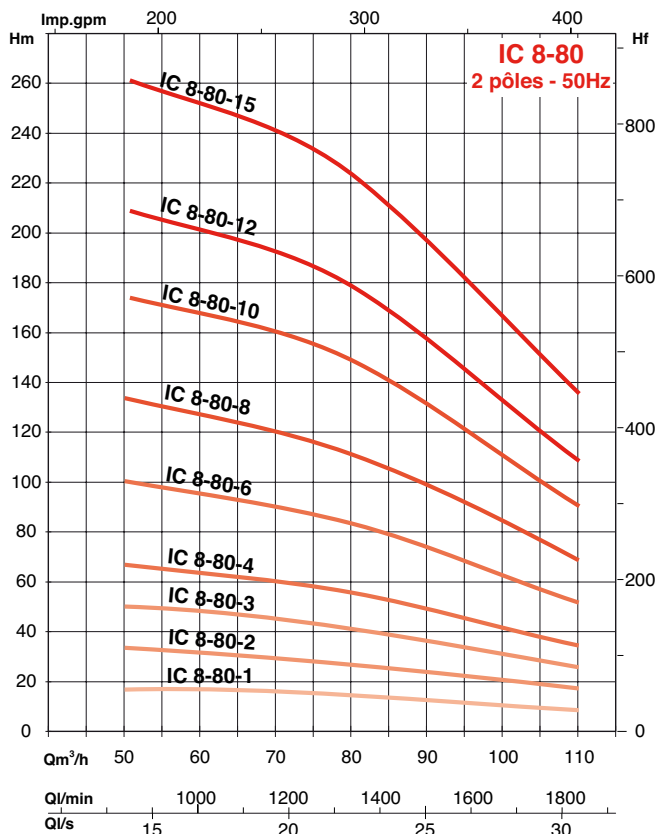

IC 6-8

CARACTERISTIQUES ELECTRIQUES ET DIMENSIONNELLES

Reference	nbre roues	Moteur		Cable		Intensité (3-400V)	DNR	Dimensions				Masse avec emball. kg
		P2 kW	taille	Ø mm2	L m			P mm	H mm	H1 mm	H2 mm	
IC6-1203-B	03	1,1	4"	4 X 1,5	2,5	5,9	2"	143	810,5	298,5	512	29,5
IC6-1205-B	05	2,2	4"	4 X 1,5	2,5	5,9	2"	143	942	356	586	37,1
IC6-1206-B	06	2,2	4"	4 X 1,5	2,5	5,9	2"	143	979	356	623	39,6
IC6-1207-B	07	3	4"	4 X 1,5	2,5	7,8	2"	143	1167	507	660	45,1
IC6-1211-B	11	4	4"	4 X 1,5	2,5	10,0	2"	143	1391	583	808	62,1
IC6-1213-B	13	5,5	4"	4 X 1,5	2,5	13,7	2"	143	1579	697	882	72,4
IC6-1215-B	15	5,5	6"	4 X 4	4	13,7	2"	143	1653	697	956	77,4
IC6-1219-B	19	7,5	6"	4 X 4	4	16,0	2"	143	1781,5	646	1135,5	105
IC6-1222-B	22	9,3	6"	4 X 4	4	16,0	2"	143	2075,5	679	1396,5	112
IC6-1227-B	27	11	6"	4 X 4	4	23,3	2"	143	2292,5	711	1581,5	130,7
IC6-1232-B	32	15	6"	4 X 4	4	23,3	2"	143	2592,5	776	1816,5	148,2
IC6-1232-B-SD												
IC6-1803-B	03	2,2	4"	4 X 1,5	2,5	5,9	2"	143	886	356	530	37,1
IC6-1804-B	04	3	4"	4 X 1,5	2,5	7,8	2"	143	1080	507	573	42,1
IC6-1805-B	05	3	4"	4 X 1,5	2,5	7,8	2"	143	1123	507	616	44,1
IC6-1806-B	06	4	4"	4 X 1,5	2,5	10,0	2"	143	1242	583	659	53,1
IC6-1808-B	08	5,5	4"	4 X 1,5	2,5	13,7	2"	143	1442	697	745	62,4
IC6-1810-B	10	7,5	6"	4 X 4	4	16,0	2"	143	1508,5	646	862,5	84
IC6-1812-B	12	7,5	6"	4 X 4	4	16,0	2"	143	1594,5	646	948,5	88
IC6-1815-B	15	11	6"	4 X 4	4	23,3	2"	143	1788,5	711	1077,5	99,7
IC6-1818-B	18	11	6"	4 X 4	4	23,3	2"	143	1917,5	711	1206,5	105,7
IC6-1821-B	21	15	6"	4 X 4	4	31,3	2"	143	2261,5	776	1485,5	117,5
IC6-1821-B-SD												
IC6-1824-B	24	15	6"	4 X 4	4	31,3	2"	143	2390,5	776	1614,5	123,5
IC6-1824-B-SD												
IC6-2402-B	02	2,2	4"	4 X 1,5	2,5	5,9	2"	143	867	356	511	34,1
IC6-2403-B	03	3	4"	4 X 1,5	2,5	7,8	2"	143	1073	507	566	39,6
IC6-2404-B	04	4	4"	4 X 1,5	2,5	10,0	2"	143	1204	583	621	49,1
IC6-2405-B	05	5,5	4"	4 X 1,5	2,5	13,7	2"	143	1373	697	676	56,9
IC6-2407-B	07	7,5	6"	4 X 4	4	16,0	2"	143	1463,5	646	817,5	80,5
IC6-2409-B	09	11	6"	4 X 4	4	23,3	2"	143	1638,5	711	927,5	91,2
IC6-2411-B	11	11	6"	4 X 4	4	23,3	2"	143	1748,5	711	1037,5	96,2
IC6-2413-B	13	15	6"	4 X 4	4	31,3	2"	143	1923,5	776	1147,5	107
IC6-2413-B-SD												
IC6-2415-B	15	15	6"	4 X 4	4	31,3	2"	143	2033,5	776	1257,5	112
IC6-2415-B-SD												
IC6-2418-B	18	18,5	6"	4 X 4	4	38,5	2"	143	2264,5	842	1422,5	126,1
IC6-2418-B-SD												
IC6-2420-B	20	22	6"	4 X 4	4	45,3	2"	143	2439,5	907	1532,5	138,6
IC6-2420-B-SD												
IC6-3503-B	03	3	4"	4 X 1,5	2,5	7,8	2 1/2"	143	1062	507	555	39,1
IC6-3504-B	04	4	4"	4 X 1,5	2,5	10,0	2 1/2"	143	1228	583	645	50,6
IC6-3506-B	06	5,5	4"	4 X 1,5	2,5	13,7	2 1/2"	143	1522	697	825	64,9
IC6-3507-B	07	7,5	6"	4 X 4	4	16,0	2 1/2"	143	1592,5	646	946,5	85,5
IC6-3510-B	10	11	6"	4 X 4	4	23,3	2 1/2"	143	1927,5	711	1216,5	100,2
IC6-3512-B	12	15	6"	4 X 4	4	31,3	2 1/2"	143	2172,5	776	1396,5	115
IC6-3512-B-SD												
IC6-3514-B	14	15	6"	4 X 4	4	31,3	2 1/2"	143	2352,5	776	1576,5	124
IC6-3514-B-SD												
IC6-3517-B	17	17	6"	4 X 4	4	38,5	2 1/2"	143	2688,5	842	1846,5	144,1
IC6-3517-B-SD												
IC6-4503-B	03	5,5	4"	4 X 1,5	2,5	13,7	3"	143	1298,5	697	601,5	54,9

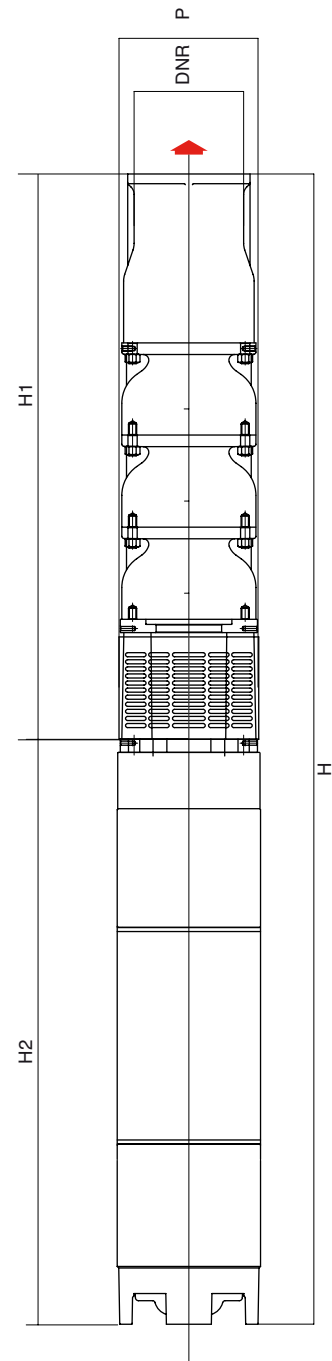

CARACTERISTIQUES ELECTRIQUES ET DIMENSIONNELLES

Reference	nbre roues	Moteur		Cable		Intensité (3-400V) A	DNR	Dimensions				Masse avec emball. kg
		P2 kW	taille	Ø mm2	L m			P mm	H mm	H1 mm	H2 mm	
IC6-4504-B	04	7,5	6"	4 X 4	4	16,0	3"	143	1202	464	738	77
IC6-4505-B	05	9,3	6"	4 X 4	4	20,7	3"	143	1522	679	843	85,3
IC6-4506-B	06	11	6"	4 X 4	4	23,3	3"	143	1659	711	948	94,7
IC6-4508-B	08	15	6"	4 X 4	4	31,3	3"	143	1934	776	1158	112,5
IC6-4508-B-SD												
IC6-4510-B	10	18,5	6"	4 X 4	4	38,5	3"	143	2210	842	1368	127,1
IC6-4510-B-SD												
IC6-4512-B	12	22	6"	4 X 8,4	4	45,3	3"	143	2485	907	1578	146,6
IC6-4512-B-SD												
IC6-4514-B	14	30	6"	4 X 4	4	63,5	3"	143	2825	1037	1788	172,9
IC6-4514-B-SD												
IC6-4516-B	16	30	6"	4 X 8,4	4	63,5	3"	143	3035	1037	1998	184,9
IC6-4516-B-SD												
IC8-4202-B	02	7,5	6"	4 X 4	4	16,0	3"	190	1294	646	648	89,5
IC8-4203-B	03	11	6"	4 X 4	4	23,3	3"	190	1424	711	713	101,7
IC8-4204-B	04	15	6"	4 X 4	4	31,3	3"	190	1554	776	778	114
IC8-4204-B-SD												
IC8-4205-B	05	18,5	6"	4 X 4	4	38,5	3"	190	1685	842	843	127,1
IC8-4205-B-SD												
IC8-4206-B	06	22	6"	4 X 8,4	4	45,3	3"	190	1815	907	908	141,1
IC8-4206-B-SD												
IC8-4208-B	08	30	6"	4 X 8,4	4	63,5	3"	190	2075	1037	1038	168,4
IC8-4208-B-SD												
IC8-4210-B	10	37	6"	4 X 8,4	4	73,0	3"	190	2573	1405	1168	208,2
IC8-4212-B	12	45	6"	4 X 8,4	4	89,5	3"	190	2856	1558	1298	236,2
IC8-4214-B	14	55	8"	3 X 16	8	108,0	3"	190	2624,2	1204	1420,2	298,5
IC8-4219-B	19	75	8"	3 X 16	8	145,0	3"	190	3176,6	1395	1781,6	370,7
IC8-8001-B	01	5,5	6"	4 X 4	4	13,7	4"	190	1137,5	614	523,5	68,9
IC8-8002-B	02	11	6"	4 X 4	4	23,3	4"	190	1354,5	711	643,5	88,7
IC8-8003-B	03	15	6"	4 X 4	4	31,3	4"	190	1539,5	776	763,5	104,5
IC8-8003-B-SD												
IC8-8004-B	04	22	6"	4 X 8,4	4	45,3	4"	190	1790,5	907	883,5	128,6
IC8-8004-B-SD												
IC8-8006-B	06	30	6"	4 X 8,4	4	63,5	4"	190	2160,5	1037	1123,5	162,9
IC8-8006-B-SD												
IC8-8008-B	08	45	6"	4 X 8,4	4	73,0	4"	190	2768,5	1405	1363,5	216,2
IC8-8010-B	10	55	8"	3 X 16	8	108,0	4"	190	2921,5	1558	1632,1	236,2
IC8-8012-B	12	75	8"	3 X 16	8	108,0	4"	190	3267,1	1204	1395	414,2
IC8-8015-B	15	93	8"	3 X 16	8	145,0	4"	190	3979,1	1747	2232,1	406,2
IC8-10001-B	01	9,3	6"	4 X 4	4	20,7	5"	190	1241	679	562	83,3
IC8-10002-B	02	18,5	6"	4 X 8,4	4	38,5	5"	190	1534	842	692	112,1
IC8-10002-B-SD												
IC8-10003-B	03	30	6"	4 X 8,4	4	63,5	5"	190	1859	1037	822	143,9
IC8-10003-B-SD												
IC8-10004-B	04	30	6"	4 X 8,4	4	63,5	5"	190	1989	1037	952	155,4
IC8-10004-B-SD												
IC8-10005-B	05	45	6"	4 X 8,4	4	89,5	5"	190	2640	1558	1082	215,2
IC8-10007-B	07	55	8"	3 X 16	8	108,0	5"	190	2574,6	1204	1370,6	289,2
IC8-10008-B	08	75	8"	3 X 16	8	145,0	5"	190	2895,6	1395	1500,6	338,7
IC8-10010-B	10	93	8"	3 X 16	8	190,0	5"	190	3507,6	1747	1760,6	439,7

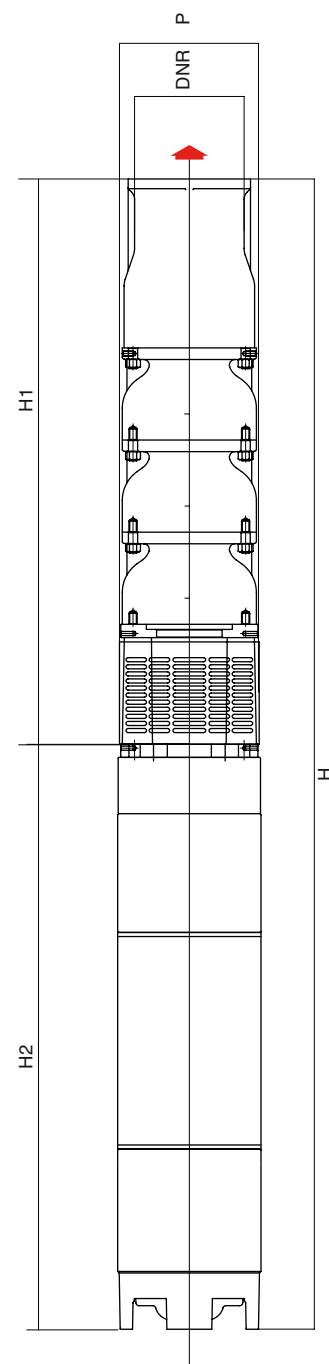

SCHEMA D'INSTALLATION DES JUPES EN POSITION VERTICALE

• Jupes 1 chemise

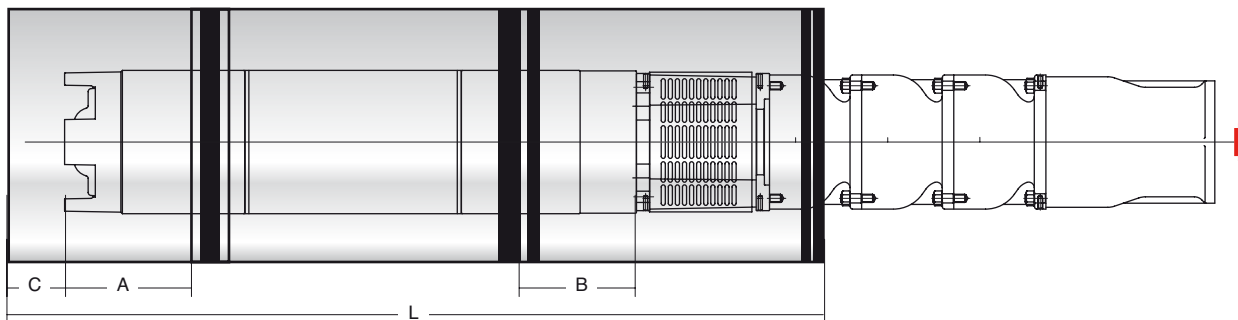

TYPE	Ø chemise	Ø Moteur	Lg L	chemise n x l	entretoise Ø x n	colliers Ø x n	joint	A	B	C	L/2	L/3	poids Kg
IC6-1203-B			526					150	70	174	-	-	29,5
IC6-1205-B	200	93,6	583	1x650	200/93,5 x 2	200 x 3	6" 12-18	150	70	117	-	-	37,1
IC6-1206-B			583					150	70	117	-	-	39,6
IC6-1207-B			650					150	70	50	-	-	45,1
IC6-1211-B	200	93,6	810	1x815	200/93,5 x 2	200 x 3	6" 12-18	150	70	57	-	-	62,1
IC6-1213-B			924					150	70	51	-	-	72,4
IC6-1215-B	200	93,6	924	1x925	200/93,5 x 2	200 x 3	6" 12-18	150	70	51	-	-	77,4
IC6-1219-B	200	134,5	905	1x925	200/134,5 x 2	200 x 3	6" 12-18	215	140	70	-	-	105
IC6-1222-B	200	134,5	951	1x925	200/134,5 x 2	200 x 3	6" 12-18	215	140	24	-	-	114,8
IC6-1227-B	200	134,5	983	1x1000	200/134,5 x 2	200 x 3	6" 12-18	215	140	67	-	-	130,7
IC6-1232-B	200	134,5	1048	1x1000	200/134,5 x 2	200 x 3	6" 12-18	215	140	2	-	-	149
IC6-1803-B			589					150	70	111	-	-	37,1
IC6-1804-B	200	93,6	656	1x650	200/93,5 x 2	200 x 3	6" 12-18	150	70	44	-	-	42,1
IC6-1805-B			656					150	70	44	-	-	44,1
IC6-1806-B	200	93,6	816	1x815	200/93,5 x 2	200 x 3	6" 12-18	150	70	49	-	-	53,1
IC6-1808-B	200	93,6	930	1x925	200/93,5 x 2	200 x 3	6" 12-18	150	70	45	-	-	62,4
IC6-1810-B			911					215	140	64	-	-	84
IC6-1812-B	200	134,5	911	1x925	200/134,5 x 2	200 x 3	6" 12-18	215	140	64	-	-	88
IC6-1815-B			976					215	140	0	-	-	99,7
IC6-1818-B			976					215	140	0	-	-	105,7
IC6-1821-B	200	134,5	1048	1x1000	200/134,5 x 2	200 x 3	6" 12-18	215	140	2	-	-	117,5
IC6-1824-B			1048					215	140	2	-	-	123,5
IC6-2402-B	200	93,6	601	1x650	200/93,5 x 2	200 x 3	6" 24	150	70	99	-	-	34,1
IC6-2403-B			668					150	70	32	-	-	39,6
IC6-2404-B	200	93,6	828	1x815	200/93,5 x 2	200 x 3	6" 24	150	70	37	-	-	49,1
IC6-2405-B	200	93,6	942	1x925	200/93,5 x 2	200 x 3	6" 24	150	70	33	-	-	56,9
IC6-2407-B	200	134,5	923	1x925	200/134,5 x 2	200 x 3	6" 24	215	140	52	-	-	80,5
IC6-2409-B			988					215	140	62	-	-	91,2
IC6-2411-B	200	134,5	988	1x1000	200/134,5 x 2	200 x 3	6" 24	215	140	62	-	-	96,2
IC6-2413-B			1053					215	140	0	-	-	107
IC6-2415-B			1053					215	140	0	-	-	112
IC6-3503-B	200	93,6	641	1x650	200/93,5 x 2	200 x 3	6" 35	150	70	59	-	-	39,1
IC6-3504-B	200	93,6	801	1x815	200/93,5 x 2	200 x 3	6" 35	150	70	64	-	-	50,6
IC6-3506-B			877					215	140	98	-	-	81
IC6-3507-B	200	134,5	888	1x925	200/134,5 x 2	200 x 3	6" 35	215	140	87	-	-	85,5
IC6-3510-B			953					215	140	22	-	-	100,2
IC6-3512-B	200	134,5	1018	1x1000	200/134,5 x 2	200 x 3	6" 35	215	140	32	-	-	115
IC6-3514-B	200	134,5	1018	1x1000	200/134,5 x 2	200 x 3	6" 35	215	140	32	-	-	124
IC6-4503-B	200	93,6	917	1x925	200/93,5 x 2	200 x 3	6" 45	150	70	58	-	-	54,9
IC6-4504-B	200	134,5	898	1x925	200/134,5 x 2	200 x 3		215	140	77	-	-	77
IC6-4505-B	200	134,5	931	1x925	200/134,5 x 2	200 x 3	6" 45	215	140	44	-	-	85,3
IC6-4506-B	200	134,5	963	1x925	200/134,5 x 2	200 x 3		215	140	12	-	-	94,7
IC6-4508-B	200	134,5	1028	1x1000	200/134,5 x 2	200 x 3	6" 45	215	140	22	-	-	112,5
IC8-4202-B	220	134,5	930	1x1000	220/134,5 x 2	220 x 3		215	140	120	-	-	89,5
IC8-4203-B	220	134,5	995	1x1000	220/134,5 x 2	220 x 3	8" 42	215	140	55	-	-	101,7
IC8-4204-B	220	134,5	1060	1x1000	220/134,5 x 2	220 x 3		215	140	0	-	-	114
IC8-4205-B	220	134,5	1126	2x750	220/134,5 x 3	220 x 4	8" 42	215	140	50	-	-	127,1
IC8-8001-B	220	134,5	854	1x1000	220/134,5 x 2	220 x 3		215	140	196	-	-	68,9
IC8-8002-B	220	134,5	961	1x1000	220/134,5 x 2	220 x 3	8" 80	215	140	89	-	-	88,7
IC8-8003-B	220	134,5	1026	1x1000	220/134,5 x 2	220 x 3		215	140	24	-	-	104,5
IC8-10001-B	220	134,5	957	1x1000	220/134,5 x 2	220 x 3	8" 100	215	140	93	-	-	83,3

CARACTERISTIQUES JUPES DE REFROIDISSEMENT

Si le diamètre du forage est trop grand par rapport à celui de la pompe ou pour une installation dans une citerne, la vitesse du fluide ne sera pas en mesure de refroidir le moteur. Une jupe de refroidissement est alors nécessaire.

Pour vérifier la nécessité d'une jupe à l'installation voir notice technique JUPES DE REFROIDISSEMENT

Jupe entièrement en acier inoxydable AISI 316



Pour installation verticale :

- chemise(s) de refroidissement moteur
- entretoises pour centrer le moteur dans la jupe
- colliers de serrage pour tenir jupes et entretoises
- joint de bout de jupe à positionner entre la jupe et l'hydraulique

Pour installations horizontale :

- chemise(s) de refroidissement moteur
- entretoises pour centrer le moteur dans la jupe
- colliers de serrage pour tenir jupes et entretoises
- joint de bout de jupe à positionner entre la jupe et l'hydraulique
- supports (moteur et hydraulique) pour stabiliser la pompe en position horizontale

Nous proposons des kits pour installation verticale qui sont différenciés des kits pour installation horizontale.

Tous les accessoires énoncés ci-dessus sont compris dans chacun des kits.

SCHEMA D'INSTALLATION DES JUPES EN POSITION VERTICALE

• Jupes 2 chemises

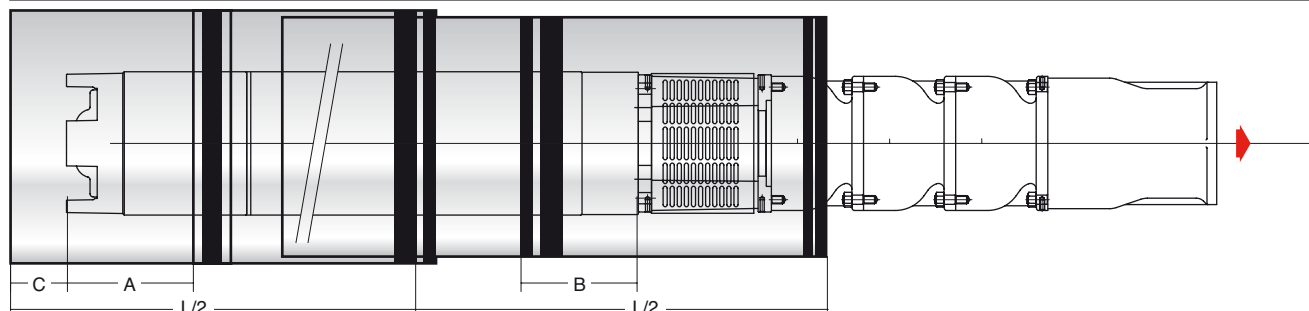

TYPE	Ø		Lg L	chemise n x l	entretoise Ø x n	colliers Ø x n	joint	A	B	C	L/2	L/3	poids Kg
	chemise	Moteur											
IC6-2418-B	200	134,5	1120	2x650	200/134,5x3	200x3	6» 24	215	140	50	L/2	-	126,1
IC6-2420-B	200	134,5	1184	1x650+1x815	200/134,5x3	200x4	6» 24	215	140	50	L/2	-	138,6
IC6-3517-B	200	134,5	1084	2x650	200/134,5x3	200x3	6» 35	215	140	50	L/2	-	144,1
IC6-4510-B	200	134,5	1094	2x650	200/134,5x3	200x3	6 «45	215	140	50	L/2	-	127,1
IC6-4512-B	200	134,5	1159	1x650+1x815	200/134,5x3	200x4		215	140	50	L/2	-	146,6
IC6-4514-B	200	134,5	1289	1x650+1x815	200/134,5x3	200x4	6 «45	215	140	50	L/2	-	172,9
IC6-4516-B	200	134,5	1289	1x650+1x815	200/134,5x3	200x4		215	140	50	L/2	-	184,9
IC8-4205-B			1126					215	140	50	L/2	-	127,1
IC8-4206-B	220	134,5	1191	2x750	220/134,5x3	220x4		215	140	50	L/2	-	141,1
IC8-4208-B	220	134,5	1321	2x750	220/134,5x3	220x4		215	140	50	L/2	-	168,4
IC8-4210-B	220	134,5	1689	2x1000	220/134,5x3	220x4		215	140	50	L/2	-	208,2
IC8-4212-B	220	134,5	1842	2x1000	220/134,5x3	220x4	8» 42	215	140	50	L/2	-	236,2
IC8-4214-B	220	187	1516	1x750+1x1000	220/187x3	220x4	8» 42	260	190	50	L/2	-	300,2
IC8-4219-B	220	187	1705	2x1000	220/187x3	220x4	8» 42	260	190	50	L/2	-	370,7
IC8-8004-B	220	134,5	1157	2x750	220/134,5x3	220x4		215	140	50	L/2	-	128,6
IC8-8006-B	220	134,5	1287	2x750	220/134,5x3	220x4	8» 80	215	140	50	L/2	-	162,9
IC8-8008-B	220	134,5	1808	2x1000	220/134,5x3	220x4	8» 80	215	140	50	L/2	-	231,2
IC8-8010-B	220	187	1482	1x750+1x1000	220/187x3	220x4	8» 80	260	190	50	L/2	-	302,2
IC8-8012-B	220	187	1673	2x1000	220/187x3	220x4	8» 80	260	190	50	L/2	-	360,2
IC8-10002-B	220	134,5	1130	2x750	220/134,5x3	220x4		215	140	50	L/2	-	112,1
IC8-10003-B	220	134,5	1325	2x750	220/134,5x3	220x4	8» 100	215	140	50	L/2	-	143,9
IC8-10004-B	220	134,5	1325	2x750	220/134,5x3	220x4		215	140	50	L/2	-	155,4
IC8-10005-B	220	134,5	1846	2x1000	220/134,5x3	220x4	8» 100	215	140	50	L/2	-	215,2
IC8-10007-B	220	187	1518	1x750+1x1000	220/187x3	220x4	8» 100	260	190	50	L/2	-	289,2
IC8-10008-B	220	187	1705	2x1000	220/187x3	220x4	8» 100	260	190	50	L/2	-	338,7

IC 6-8

SCHEMA D'INSTALLATION DES JUPES EN POSITION HORIZONTALE

• Jupes 3 chemises

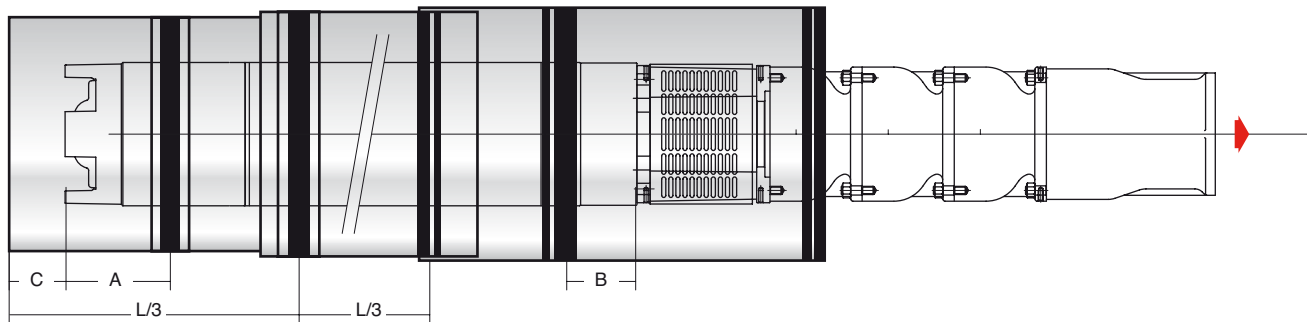

TYPE	Ø	Ø	Lg	chemise	entretoise	colliers						poids Kg	
	chemise	Moteur	L	n x l	Ø x n	Ø x n	joint	A	B	C	L/2		L/3
IC8-8015-B	220	187	2025	2x750+1x1000	220/187x4	220x4	8" 80	260	190	50	-	L/3	458,2
IC8-10010-B	220	187	2061	2x750+1x1000	220/187x4	220x5	8" 100	260	190	50	-	L/3	439,7

• Jupes 1 chemise + 2 supports (poids total de la pompe jusqu'à 200kg)

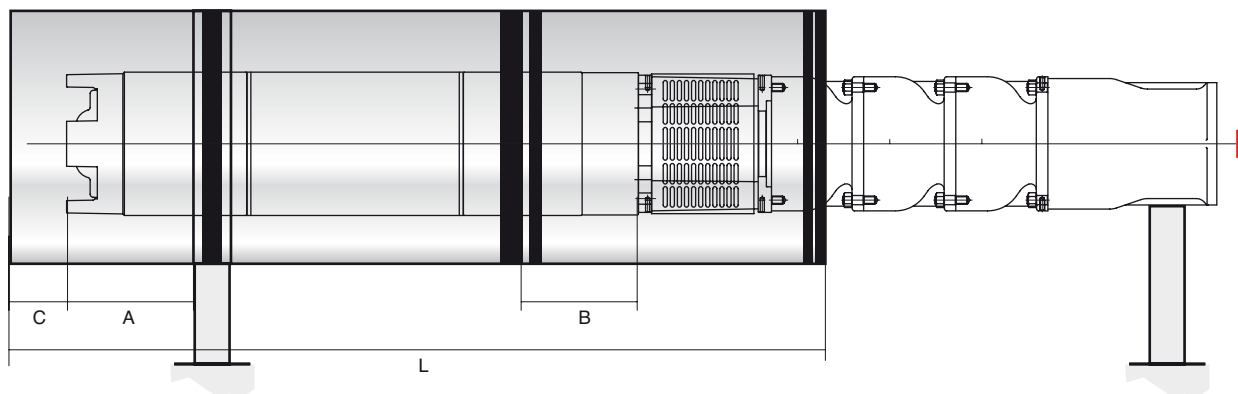

TYPE	Ø	Ø	Lg	chemise	entretoise	colliers						poids Kg	
	chemise	Moteur	L	n x l	Ø x n	Ø x n	joint	A	B	C	L/2		L/3
IC6-1203-B	200	93,6	526	1x650	200/93,5x2	200x3	6" 12-18	150	70	174	-	-	29,5
IC6-1205-B	200	93,6	583	1x650	200/93,5x2	200x3	6" 12-18	150	70	117	-	-	37,1
IC6-1206-B	200	93,6	583	1x650	200/93,5x2	200x3	6" 12-18	150	70	117	-	-	39,6
IC6-1207-B	200	93,6	650	1x650	200/93,5x2	200x3	6" 12-18	150	70	50	-	-	45,1
IC6-1211-B	200	93,6	810	1x815	200/93,5x2	200x3	6" 12-18	150	70	57	-	-	62,1
IC6-1213-B	200	93,6	924	1x925	200/93,5x2	200x3	6" 12-18	150	70	51	-	-	72,4
IC6-1215-B	200	93,6	924	1x925	200/93,5x2	200x3	6" 12-18	150	70	51	-	-	77,4

CABLES ET JONCTIONS

Longueur maximum de câble (en m) selon intensité moteur et section du câble (alimentation triphasée 400V)

In	P2	Section câble en mm2																
		4x1.5	4x2.5	4x4	4x6	4x10	4x16	4x25	4x35	4x50	4x70	4x95	4x120	4x150	4x185	4x240	4x300	4x400
5.9	2.2	120	199	317	472	775	—	—	—	—	—	—	—	—	—	—	—	—
7.8	3	90	154	245	364	598	—	—	—	—	—	—	—	—	—	—	—	—
10	4	69	114	182	271	444	685	—	—	—	—	—	—	—	—	—	—	—
13.7	5.5	50	83	130	197	324	509	—	—	—	—	—	—	—	—	—	—	—
16	7.5	40	66	105	156	257	404	616	—	—	—	—	—	—	—	—	—	—
23.3	11	—	45	72	107	176	278	423	577	—	—	—	—	—	—	—	—	—
31.3	15	—	—	—	80	132	208	317	452	595	—	—	—	—	—	—	—	—
38.5	18.5	—	—	—	65	107	168	256	348	481	645	—	—	—	—	—	—	—
45.3	22	—	—	—	—	90	142	215	295	407	545	704	—	—	—	—	—	—
61.8	30	—	—	—	—	—	108	164	223	306	408	522	622	—	—	—	—	—
73	37	—	—	—	—	—	86	131	179	248	335	434	524	623	—	—	—	—
89.5	45	—	—	—	—	—	—	112	152	209	279	358	426	502	580	—	—	—
108	55	—	—	—	—	—	—	—	124	170	228	293	351	414	481	571	—	—
144	75	—	—	—	—	—	—	—	—	129	173	223	267	316	367	437	500	583
187	93	—	—	—	—	—	—	—	—	—	134	172	205	241	279	330	375	433
220	110	—	—	—	—	—	—	—	—	—	—	145	174	205	237	281	320	370
248	132	—	—	—	—	—	—	—	—	—	—	—	150	175	195	235	285	330

CABLES ET JONCTIONS

Jonctions thermoretractables

Désignation	Section mm2	réf. commande
jonction 0	4x1,5 / 4x2,5	4029677
jonction 1	4x4 / 4x6	4059212
jonction 2	4x10 / 4x16	4029678
jonction 3	4x25 / 4x35	18294

Boîtes de jonction (mm)

Désignation	Section mm2	réf. commande
boîte de jonction 1	4x1,5 a 4x2,5	4065698
boîte de jonction 2	4x4 a 4x10	4065699
boîte de jonction 3	4x16 a 4x35	4065700
boîte de jonction 4	4x50 a 4x70	4065701
boîte de jonction 15	4x95 a 4x150	4065702
boîte de jonction 16	4x185	4065703

* Prix sur consultation.

Câble d'alimentation (vendu au mètre)

section mm2	type de câble rond	réf. commande
4 x 1.5	•	018156
4 x 2.5	•	018157
4 x 4	•	018158
4 x 6	•	018159
4 x 10	•	018160
4 x 16	•	018161

Au-delà, nous consulter.

Options

Electrode de niveau et câble d'alimentation.	
CABLELEC 1 X 1.5 mm2	064904
ELECTRODE	064873

PARTICULARITES

a) Electriques

- Tous types en triphasé.
- Raccordement du réseau d'alimentation sur le câble plat du moteur par jonctions thermoretractables (1,5 à 25 mm²) ou par boîtes de jonction (toutes sections) et câble plat à 4 conducteurs.

ATTENTION

S'assurer que le diamètre du forage admet le passage de la tuyauterie de refoulement et de la boîte de jonction.

Prévoir un coffret ou une armoire de commande et de protection contre le manque d'eau avec électrodes de niveau ou flotteur.

b) Montage

- En position verticale (position horizontale possible).
- Raccordement au refoulement par tuyauterie acier fileté Ø 2" à 6" selon le modèle de pompe.

ACCESSOIRES

- Coffret ou armoire de commande et de protection manque d'eau.
- Electrodes de niveau.
- Câble électrique.
- Jonctions thermoretractables.
- Jupe de refroidissement (voir tableau).
- Clapets anti-retour.
- Vannes d'isolement.

NOTA

En puits profond (diamètre supérieur à un forage) il est recommandé d'équiper la pompe d'une jupe de refroidissement.

c) Conditionnement

- Pompe livrée sous caisse bois avec câble d'alimentation (pour versions démarrage direct uniquement):

- moteur 4" : long. 2 m - 4 x 1,5 mm².
- moteur 6" : long. 4 m - 4 x 4 mm² jusqu'à 22 kW, 4 x 8,3 mm² au-delà.
- moteur 8" : long. 8 m - 4x8,4mm² de 30-45kW, 3x16mm², de 55-93kW et 3x35mm² de 110-150kW.

d) Maintenance

- Réparation de la partie hydraulique et du moteur.

- Réservoirs à vessie (ou galvanisés).
- Jupes de refroidissement inox, voir notice technique JUPES DE REFROIDISSEMENT
- Manomètre...

YN 7000

COFFRET DE COMMANDE ET DE PROTECTION

Pour pompes de forage, de relevage et de surpression 50/60 Hz

APPLICATIONS

Les coffrets YN7112 et YN7123 ont pour fonction la commande d'une pompe, la surveillance de niveau d'eau et la protection moteur contre les surintensités et la marche à sec.

Utilisation en forage et surpression : avec sondes comme flotteurs, électrodes ou contacteurs manométriques.

PLAGES D'UTILISATION

Intensité : YN 7112	1 à 12A
YN 7123	10 à 23A
Tension d'alim. :	monophasé : 230 V triphasé : 230 - 400 V
Température:	-10°C à 55°C
Indice de Protection:	IP54
Fréquence:	50 / 60 Hz

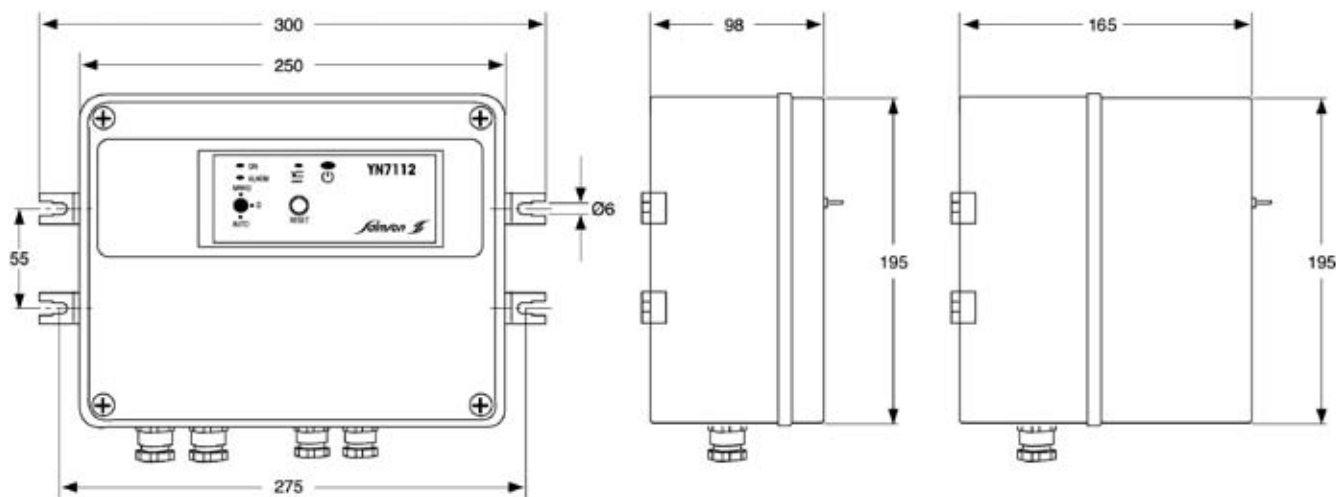

DESCRIPTION

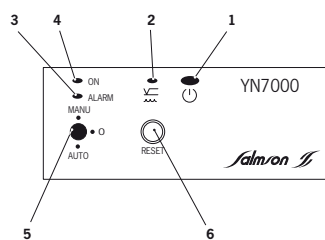

- 1 - Voyant vert sous tension.
- 2 - Voyant jaune manque d'eau ou niveau bas suivant utilisation.
- 3 - Voyant rouge défaut pompe
- 4 - Voyant vert marche pompe.
- 5 - Commutateur pompe à 3 dimensions: AUTO - 0 - MANU (fugitive)
- 6 - Pousoir de réarmement défaut thermique

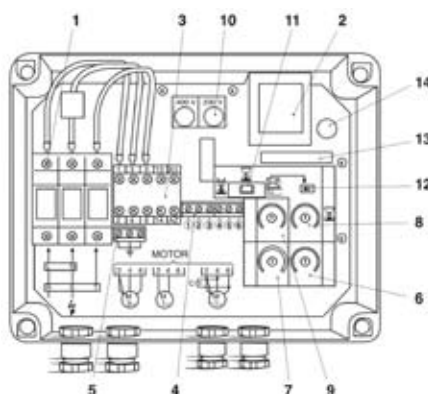

- 1 - Fusibles de protection moteur
- 2 - transformateur 12V d'alimentation en basse tension des organes de commande.
- 3 - contacteur avec bornes de raccordement moteur
- 4 - Bornier de raccordement des organes extérieurs (électrode, pressostat, interrupteur(s) à flotteurs, télécommande.)
- 5 - Bornier de raccordement à la terre
- 6 - Curseur de réglage intensité moteur
- 7 - Curseur de réglage de la dureté d'eau
- 8 - Curseur de réglage de la temporisation « manque d'eau »
- 9 - Curseur de réglage de la temporisation « pressostat / flussostat »
- 10 - Fusible de choix de fonctions.
- 11 - Cummutateur de sélection du type de protection manque d'eau.
- 12 - commutateur d'enclenchement de la temporisation du pressostat - flussostat .
- 13 - Connecteur recevant la broche d'alimentation de la carte de visualisation.
- 14 - Disjoncteur magnétique

ACCESSOIRES (OPTIONS)

- câble électrique pour électrodes
- organes extérieurs de commande
- Détecteur de sens de rotation

ACCESSOIRES

- 2 électrodes
- 4 pattes pour la fixation du coffret
- colliers et embases plastique pour la fixation d'un condensateur à l'intérieur du couvercle du coffret (version monophasée).