

Palans et treuils électriques

Palans et treuils manuels

Chariots et accessoires

Potences et ponts roulants

Produits électroniques

**W** **VERLUNDE**

catalogue  
produits

---

# L'histoire d'une vocation



Créée en 1858, VERLINDE propose à la Marine et au Génie un appareil révolutionnaire "le palan à vis sans fin".

En 1918, Au début de l'électrification, VERLINDE fut le premier constructeur Français à concevoir et mettre sur le marché des treuils et palans électriques.

Implanté au cœur de la Région Centre, VERLINDE est le premier constructeur et exportateur Français de matériel de levage et manutention.

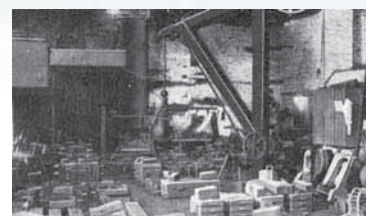
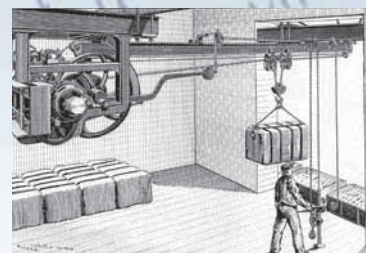



Chaque réalisation signée des centres de production de VERLINDE sont issue de moyens de production constamment améliorés et adaptés à la construction moderne.

Les matériaux et composants, qui entrent dans la fabrication de nos produits, subissent les contrôles les plus drastiques.

VERLINDE assure, sur ses différents sites de production, la fabrication en grande série de palans électriques à câble, à chaîne, à sangle, ainsi que des composants de ponts roulants.



# Un outil de production performant



# Expert en levage de 60 à 160 000 kg



Des commerciaux rompus aux techniques du levage analysent en spécialistes, les problèmes posés par chaque projet d'installation (10 agences sur la France, agences et représentations dans plus de 55 pays dans le monde).

Une réponse rapide : nos commerciaux sont capables de répondre immédiatement à toute demande d'équipement standard, pour des demandes plus particulières notre service Engineering vous répondra sous les plus bref délai.

Des livraisons ponctuelles : notre planning est un élément clé de notre activité, nos usines sont organisées pour faire face à des demandes inhabituelles.

Egalement à votre service les services commerciaux de :



**VERLINDE**  
DISTRIBUTION

Ce département de VERLINDE SA est exclusivement dédié à notre réseau de distributeurs :

- Conseillers commerciaux spécifiques.
- Large gamme de produits de distribution sur stock.
- Livraison express.



**VERLINDE**  
TECHNOLOGIES 

Ce département de VERLINDE SA vous propose des solutions de levage sur mesure :

- Unité de levage suivant vos cahiers des charges.
- Large gamme de matériel de levage antidéflagrant et anti-étincelles.
- Palans spéciaux : Type EDF (Centrale nucléaire), Renault, PSA...



 **EUROPONT**  
VERLINDE

Réseau de constructeurs de ponts roulants EUROPONT de Verlinde pour la France, la Belgique et la Hollande.

[www.europont.com](http://www.europont.com)



**STAGEMAKER**

Département dédié à la vente de systèmes de manutention adaptés à l'industrie du spectacle.

[www.stagemaker.com](http://www.stagemaker.com).



## Le réseau national de service après-vente Verlinde

C'est la possibilité de faire installer votre matériel, d'établir des contrats de maintenance et de faire reconditionner vos équipements par des spécialistes agréés VERLINDE.

> **Les techniciens du réseau SAV VERLINDE** connaissent vos unités de levage et sont donc les plus compétents pour toutes les interventions sur votre parc de matériel.

> **Les agences SAV** vous proposent les services suivants :

- La fourniture et le remplacement des pièces de rechanges d'origine constructeur (toutes marques).
- La fourniture, l'installation et la mise en service d'unités de levage.
- La fourniture et l'installation de chemins de roulement et des systèmes d'électrification.
- L'intervention express.
- La vérification périodique.
- Les contrats de maintenance (préventive, curative ou prédictive).
- La mise en conformité.
- La modernisation.
- La formation.
- La gestion de votre parc (GMAO).

[www.savverlinde.com](http://www.savverlinde.com)



## Le magasin pièces de rechange Verlinde

Le magasin central S.A.V. VERLINDE, c'est une équipe de conseillers techniques à votre service, un stock de pièces de rechange disponible très rapidement pour tous nos produits, des pièces d'origines VERLINDE et UNELEC (ainsi que d'autres marques sur demande) pour vos anciennes unités de levage.



## Le centre de formation de Verlinde

Notre centre de formation propose des cours théoriques et pratiques sur nos produits ainsi que des périodes de recyclage sur l'évolution des technologies dans le domaine du levage (automatisme, électronique embarqué, système de commande à distance, variateur de vitesse...).



# Sommaire

## Palans & treuils électriques

<b>EUROCHAIN VL</b> .....	08
Palan électrique à chaîne compact pour charge de 60 à 10 000 kg.	
<b>STAGEMAKER</b> .....	14
Palan électrique à chaîne industriel particulièrement adapté aux applications "show-business" pour charge de 125 à 5 000 kg.	
<b>EUROBLOC VT-VTs</b> .....	16
Palan électrique à câble pour charge de 800 à 80 000 kg.	
<b>EUROBLOC VT10-11</b> .....	20
Treuil électrique ouvert pour charge de 32 000 à 160 000 kg.	
<b>EUROLIFT BH</b> .....	22
Palan électrique à sangle pour charge de 500 à 5 000 kg.	
<b>TIRLIFT</b> .....	24
Treuil électrique pour charge de 125 à 990 kg.	
<b>TEC</b> .....	26
Treuil électrique pour charge de 600 à 7 500 kg.	

## Palans & treuils manuels

<b>VHR</b> .....	28	
Palan à chaîne "type usage courant" pour charge de 250 à 5 000 kg.		
<b>ZHR</b> .....	31	
Palan à chaîne "type usage intensif" pour charge de 500 à 20 000 kg.		
<b>PLV</b> .....	32	
Palan à levier pour charge de 250 à 3 000 kg.		
<b>TLV</b> .....	33	
Treuil à levier manuel pour charge de 800 à 3 200kg.		
Treuil à vis et engrenages type <b>MV</b> et <b>ME</b> .....		34
Pour charge de 150 à 3 000 kg.		

## Chariots & accessoires

<b>CHD - CHDD</b> .....	36
Chariot à direction manuelle de 250 à 20 000 kg.	
<b>CHV</b> .....	38
Chariot à direction électrique de 125 à 5 000 kg.	
<b>PRD</b> .....	40
Chariots pour réalisation de poutres roulantes articulées manuelles pour charge de 500 à 2 500 kg.	
<b>PRV</b> .....	41
Chariots pour réalisation de poutres roulantes articulées électriques pour charge de 250 à 2 000 kg.	
<b>PAP</b> .....	42
Pince à profilés pour charge de 1 000 à 5 000 kg.	
<b>PEV</b> .....	43
Pesons électroniques pour charge de 200 à 32 000 kg.	
<b>EQUIBLOC</b> .....	44
Gamme d'équilibreurs de charge pour charge de 0,4 kg à 55 kg.	
<b>LIMITER</b> .....	45
Gamme de limiteurs de charge pour palan à câble et à chaîne.	
<b>PAL</b> .....	46
Gamme de palonniers pour charge de 1000 à 10 000 kg.	

## Potences, portiques & ponts roulants

<b>EUROSYSTEM ST</b> .....	48
Système de manutention aérienne pour charge de 50 à 2 000 kg.	
<b>EUROSYSTEM ALU</b> .....	50
Système de manutention aérienne en profilé creux aluminium pour charge de 60 à 2 000 kg.	
<b>EUROSTYLE</b> .....	52
Potences murales ou sur colonne, à révolution partielle ou totale, manuelles ou motorisées.	
<b>EUROSTYLE</b> .....	55
Potences "Templiers" manuelles à bras articulé murale ou sur colonne.	
<b>EUROSTYLE GAMME H<sub>2</sub>O</b> .....	56
Potences aluminium et galvanisées pour le traitement des eaux.	
<b>PORTIQUES VGI VGPS VGPA</b> .....	58
Gamme de portiques manuels pour charge de 250 à 5 000 kg.	
<b>PONTS MANUELS</b> .....	60
Gamme de ponts roulants manuels monopoutre posés ou suspendus pour charge de 250 à 10 000 kg et portée jusqu'à 16 mètres.	
<b>EUROPONT</b> .....	61
Programme de ponts roulants standards EUROPONT de VERLINDE.	
<b>COMPOSANTS+</b> .....	62
Composants de ponts roulants.	

## Produits électroniques

<b>EUROMOTE</b> .....	64
Gamme de radiocommandes pour palan et pont roulant.	
<b>VARIATOR</b> .....	65
Système de variation de vitesse en levage et translation pour palan et pont roulant.	



# Palans & treuils électriques

Palan, nom masculin. Définition : appareil destiné à soulever et à déplacer des charges lourdes à l'aide d'un système de poulies.

Anglais: hoist.



**EUROCHAIN VL**  
**STAGEMAKER**  
**EUROBLOC VT**  
**EUROLIFT BH**  
**TIRLIFT**  
**TEC**



# EUROCHAIN VL<sup>®</sup>

Palan  
électrique  
à chaîne  
compact pour  
charge de  
60 à 10 000 kg



L'EUROCHAIN VL est la réponse à vos besoins de levage petite et moyenne capacité. Nouvelle gamme d'appareil de levage de haute technicité préfigurant le palan du XXI<sup>e</sup> siècle, l'EUROCHAIN VL s'intégrera parfaitement à votre environnement industriel.

De plus, afin de répondre de façon optimale à vos spécifications, l'EUROCHAIN VL se combine idéalement avec des chariots à direction manuelle et électrique installé sur voie monorail, potence, système de manutention aérienne ou pont roulant.





### > Caractéristiques techniques

De conception linéaire et compacte grâce au réducteur et au coffret intégré, l'EUROCHAIN VL est adaptable à chaque besoin spécifique :

- > Capacité de charge de 60 à 10 000 kg.
- > Levage bi-vitesse.
- > Direction manuelle ou électrique à vitesse variable.
- > Hauteur de levage standard 3 m.
- > Groupe d'utilisation FEM 1Bm et 2 m.
- > Une commande très basse tension TBT (48 V).
- > Un fin de course.

L'EUROCHAIN VL est conçu pour apporter à l'utilisateur un maximum de sécurité (équipement standard) :

- > Marche/Arrêt de type coup de poing sur boîte à boutons.
- > Un limiteur de couple.
- > Un frein de levage à disque.
- > Variation de vitesse en direction.
- > Fin de course électrique de sécurité pour position haute et basse.
- > Conforme à la directive CE relative aux machines.



## ➤ Des implantations à vos mesures

- Fixe suspendu par crochet.



- Accroché ou accouplé à un chariot à direction par poussée ou par chaîne.



- Accroché ou accouplé à un chariot à direction motorisé à variation de vitesse.



- Accroché un chariot à direction manuelle ou électrique dans un profilé Eurosystem.



- Manipulateur sur crochet type Digichain.



- Accouplé à un chariot à direction motorisé hauteur perdue réduite.



- Accouplé à un chariot à direction motorisé boggies.



# EUROCHAIN VL®

## Options disponibles

Radiocommande  
EUROMOTE.



Fin de course à came.

Variation de  
vitesse en levage.



Double frein.



L'EUROCHAIN VL peut être équipé de nombreuses options et peut faire l'objet d'adaptations spécifiques :

- > Alimentation non standard.
- > Compteur horaire.
- > Commande à distance radio.
- > Protection IP55 en direction.
- > Limitherme sur moteur de levage.
- > Fin de course de direction.
- > Chariot de direction à boggies.
- > Chariot de direction à hauteur perdue réduite.
- > Palans jumelés pour levage simultané.

- > Chaîne de levage et crochet de levage inox.
- > Chaîne auto-lubrifiée.
- > Boîte à bouton sur manipulateur DIGICHAIN.
- > Toiture de protection contre la pluie.
- > Palan conforme à la norme VBG-C1.
- > Palan anti-déflagrant EX norme ATEX et Palan Zone 22.
- > Fin de course à came.
- > Double frein.
- > Roulement codeur sur noix de levage...



## Implantations sur-mesure

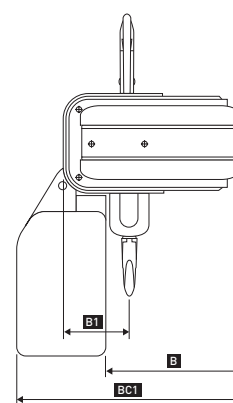
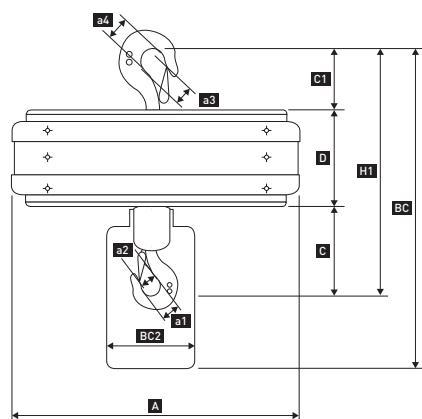

Type	Encombres en mm																Poids (kg)				
	A	B	B1	BC	BC1	BC2	C	C1	D	H1	a1	a2	a3	a4	1 brin	2 brins					
VL1	308	215	68	83	272	308	120	127	151	73	110	370	394	24	24	30	30	24	30	14	15
VL5	428	251	91	112	455	300	170	137	183	89	140	366	416	30	38	18	22	26	38	27	30
VL10	510	316	116	145	575	405	160	163	448	110	175	448	509	36	45	22	35	29	43	55	60
VL 16/20	518	351	147	196	774	457	300	277	377	153	195	654	765	48	56	43	47	57	53	110	125

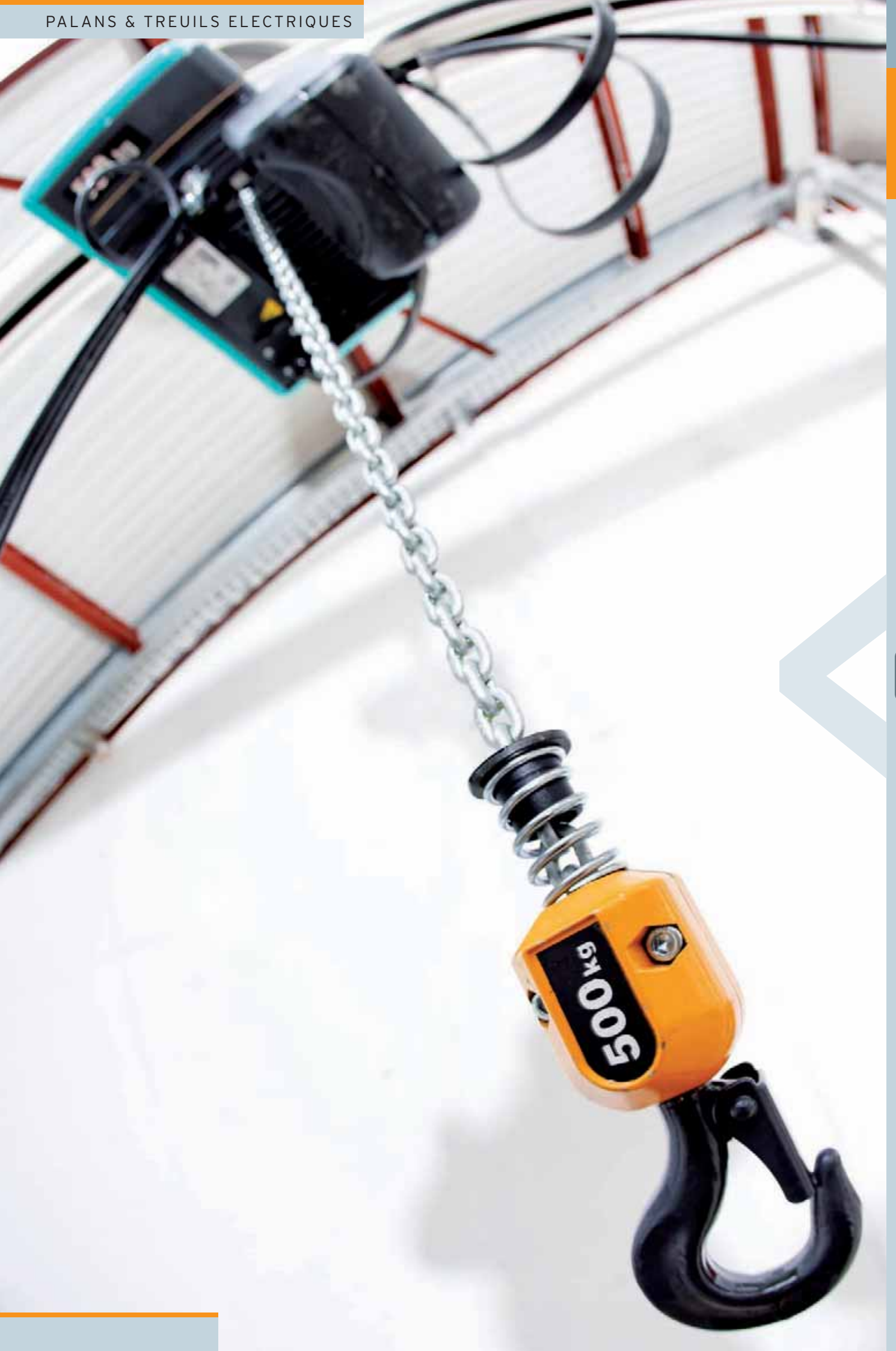

# STAGEMAKER

Palan électrique  
à chaîne industriel  
particulièrement  
adapté aux  
applications  
"show-business"  
pour charge de  
125 à 5 000 kg



Le STAGEMAKER® COMPACT est particulièrement adapté pour la manutention d'équipements de scène et de théâtre ; il permet de positionner en toute sécurité et avec beaucoup de précision des éléments de sonorisation, d'éclairage, de scène... Le STAGEMAKER® COMPACT est un palan électrique à chaîne certifié CE et conforme à la norme d'Amérique du Nord CSA. Les équipements, les options, le faible encombrement, l'adaptation permanente et constante (R&D, coopération avec l'industrie du show biz), font du STAGEMAKER® COMPACT, le moteur de vos spectacles.



### > Fonctionnement en position inversé



### > Fonctionnement en position normale



### > Caractéristiques techniques

- > Moteur de levage classe F.
- > Limiteur de charge pour plus de sécurité.
- > Frein à disque électromagnétique.
- > Alimentation 400v-3Ph-50Hz/460-60Hz-3Ph.
- > Crochet inférieur et supérieur pivotant.
- > Dimensions compactes.
- > Corps de palan en aluminium injecté.
- > Chaîne de levage noire.
- > Noix de levage à 5 alvéoles.
- > Système d'éjection horizontale de la chaîne CHAINFLUX.
- > Peinture noire mat (RAL 7021).
- > Poignées de transport ergonomique.
- > Utilisation version inversée en standard et en position industrielle par simple déplacement du bac à chaîne (SM5 et SM10).
- > Bac à chaîne de grande capacité.

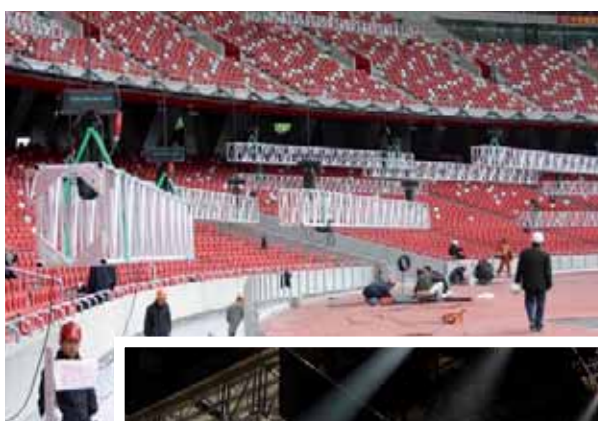

# EUROBLOC® VT-VTs\*



Palan électrique  
à câble pour  
charge de  
800 à 80 000 kg



VERLINDE a toujours été à l'avant-garde dans l'introduction de nouvelles idées pour le fonctionnement des unités de levage par crochet (plus de 70 brevets déposés en France et dans le monde). Le nouveau palan électrique à câble EUROBLOC VT a été conçu dans cet esprit résolument avant-gardiste puisqu'il rassemble à lui seul 13 brevets autour de sa conception.

\*Ce palan possède des caractéristiques et des équipements différents de l'Eurobloc VT.







### Caractéristiques techniques

- > Moteur de levage à 2 vitesses rapport (1:6) avec sondes bimétal. Facteur de marche 60%.
- > Frein à disque à courant continu, sans maintenance.
- > Fin de course à cames à 4 positions (haut, bas, ralentissement position haute, protection inversion de phase).
- > Limiteur de charge.
- > Moteur de direction à vitesse variable de 3 à 20 m/mn.
- > Coffret électrique avec appareillage et transformateur basse tension. Marche arrêt de sécurité.
- > Alimentation standard 380V/400V/415V/50Hz, 440V/460V/60Hz.
- > Protection des moteurs IP55 / Classe F.
- > Moteurs de levage et de direction tropicalisés.
- > Guide câble pour environnement difficile.
- > Compteur horaire.

Monitor MT2, unité de diagnostic (en option).



### Avantages produit

- > Levage presque centré.
- > Dimensions compactes.
- > Cote "C" compacte (la hauteur de levée est donc optimisée au maximum).
- > Plus de précision dans le déplacement des charges grâce à la vitesse de direction variable (évite le balancement de la charge).
- > Côtes d'approches extrêmement réduites.



Hauteur perdue très réduite.

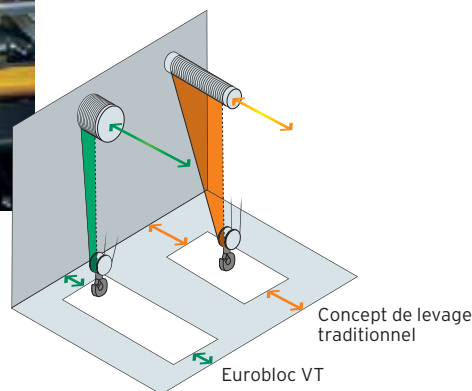

### Options disponibles

- Vitesses de direction supérieure.
- Commande à distance radio.
- Monitor MT2.
- Limiteur de charge à 2 ou 3 seuils.
- Tension d'alimentation spéciale.
- Indication de charge.
- Palan anti-déflagrant. 

### Capacité de charge

	2 000 kg	3 200 kg	10 000 kg	20 000 kg	40 000 kg	80 000 kg
> VTs*	■					
> Type VT1	■	■				
> Type VT2	■	■	■			
> Type VT3	■	■	■	■		
> Type VT4	■	■	■	■	■	
> Type VT5	■	■	■	■	■	■



## ➤ Des implantations à vos mesures

➤ Fixe posé, fixe suspendu.



➤ Monorail hauteur perdue normale (HPN).



➤ Birail posé (existe également en version suspendu).





➤ Monorail hauteur perdue réduite (HPR).



➤ Eurobloc VTs



# EUROBLOC® VT10-11

Treuil  
électrique  
ouvert pour  
charge de  
32 000 à  
160 000 kg



La famille EUROBLOC VT est désormais étendue avec le VT10 et 11. Cette gamme de treuil ouvert permet d'apporter des réponses techniques à votre recherche de :

- > plus grande capacité de levage (de 32 à 160 tonnes).
- > Hauteur de levage (jusqu'à 103,6 m).
- > Groupe d'utilisation (Classification ISO jusqu'à M6).
- > Vitesse de levage.
- > Contrôle de la vitesse (variateur).

## Caractéristiques techniques

- > Moteur de levage haut rendement.
- > Frein de levage très haute sécurité.
- > Surveillance intelligente du frein par le variateur avec détection du glissement ou de blocage.
- > Double sécurité fin de course en levage (fins de courses avec détection de position haute et basse et un fin de course de sécurité actionné par la moufle).
- > Fin de course de direction inclus en standard.
- > Protection de surcharge.
- > Surveillance du treuil par système Monitor.
- > Composants IP55 et IP66.
- > Classe d'isolation des moteurs de levage F/H, protection IP55, protection thermique.
- > Peinture Epoxy (épaisseur : 120 µm).



### ➤ Avantages produit

- > Vitesse de levage rapide et variable (par variateur en boucle fermée).
- > Conception levage centré.
- > Les grandes capacités de charge évitent l'utilisation de palans jumelés.
- > Une plate forme de maintenance standardisée est disponible en option.
- > Le positionnement optimal des galets sur le chariot permet une meilleure distribution de la charge sur les structures portantes.
- > Un système de guide câble innovant permet de réduire le stress sur le câble et prolonge ainsi sa durée de vie.
- > Le très large diamètre du tambour permet :
  - une augmentation de la durée de vie du câble de levage.
  - une réduction des largeurs de voie et des cotes d'approches afin d'optimiser la surface de fonctionnement du treuil.



### ➤ Options disponibles

- > Plateforme de service.
- > Double frein.
- > Rouleau presse câble.



# EUROLIFT BH<sup>®</sup>

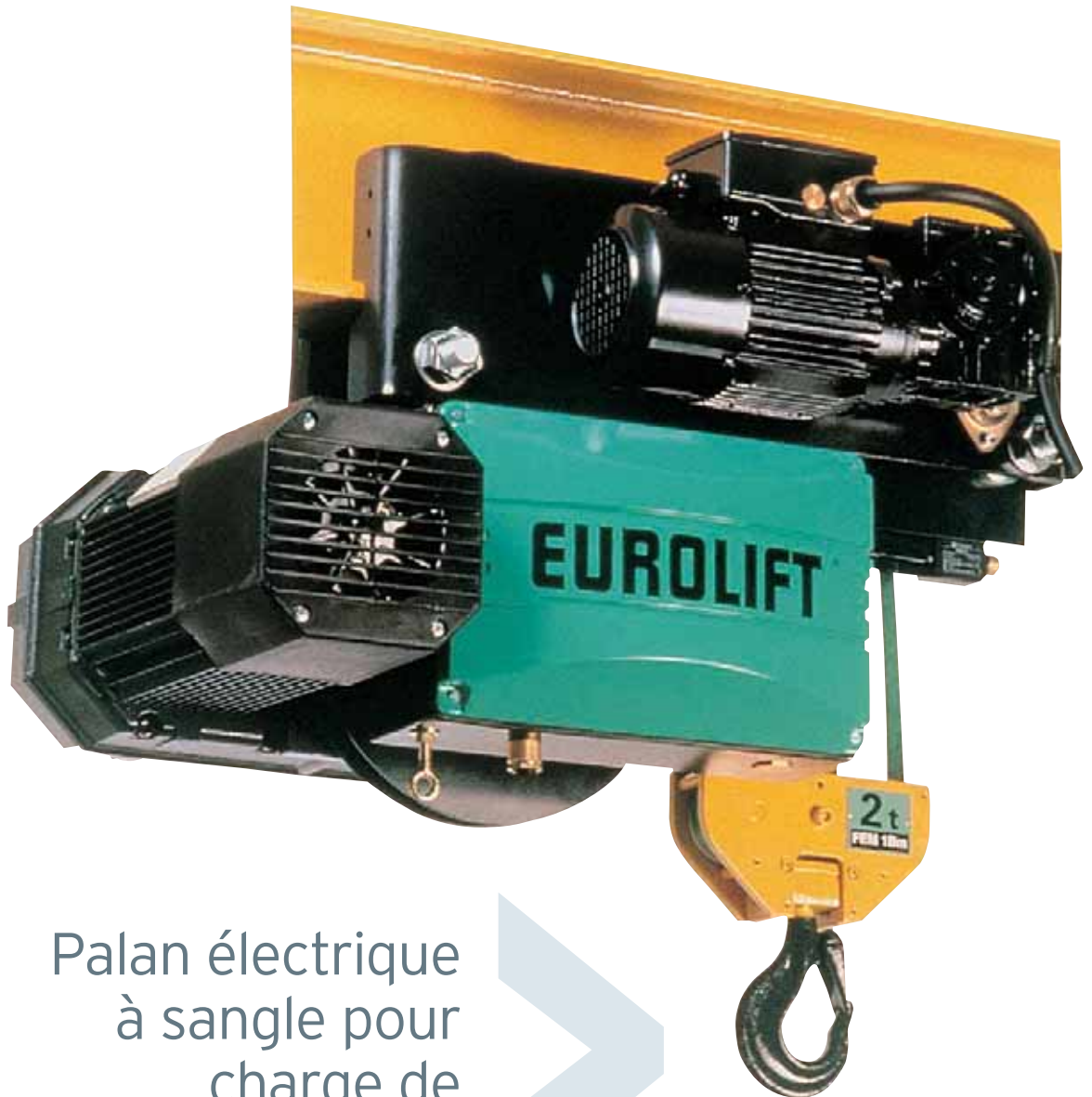

Palan électrique  
à sangle pour  
charge de  
500 à 5 000 kg

**EUROLIFT BH<sup>®</sup>**  
Version chariot de direction avec  
réducteur à renvoi d'angle



L'EUROLIFT BH, palan électrique à sangle, la réponse à vos attentes en matière de puissance de levage et de propreté extrême. L'EUROLIFT BH, palan aux normes européennes CE, vous offre la puissance de levage et la robustesse d'un produit de conception industrielle associée à une parfaite propreté de fonctionnement pour répondre à vos critères les plus sévères en matière d'hygiène, d'ambiance de type agroalimentaire, chimique, salle blanche...



### ► Caractéristiques techniques

- > Sangle haute résistance et imputrescible.
- > La hauteur perdue réduite exceptionnellement permet d'adapter l'EUROLIFT BH à toutes vos configurations d'installation.
- > Le moteur de levage à 2 vitesses variables mécaniquement et le moteur de direction à 2 vitesses (suivant norme EC 34.1/IEC 34.2, protection IP 55, groupe d'isolation F) associés au réducteur parfaitement étanche, assurent avec grande précision et silence le déplacement de vos charges.
- > Un guide sangle haute sécurité, un fin de course électrique de levage et un limiteur électromécanique de charge en standard offrent à l'utilisateur un maximum de sécurité dans toutes les situations.
- > Moteur de direction à vitesse variable pour un positionnement précis de la charge.
- > Cette unité de levage est disponible en option en version protection renforcée avec des éléments en inox ou galvanisés et également en version anti-étincelle et/ou anti-déflagrante EX (Norme ATEX).

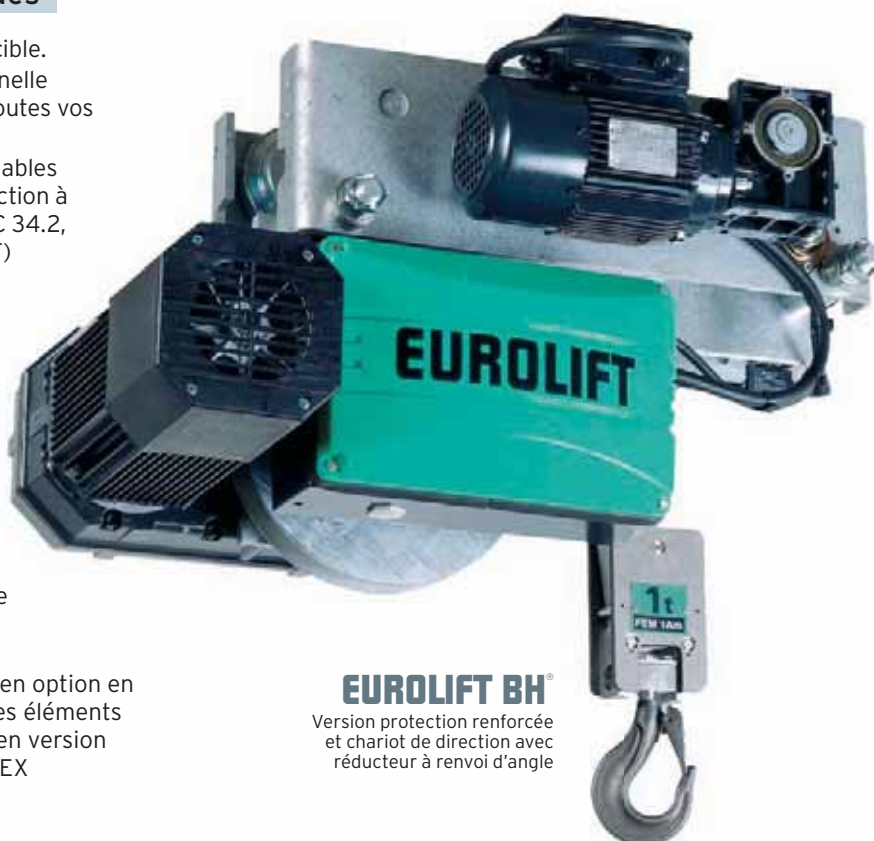

**EUROLIFT BH®**  
Version protection renforcée  
et chariot de direction avec  
réducteur à renvoi d'angle



# TIRLIFT®



**TIRLIFT®**  
Version longue TL

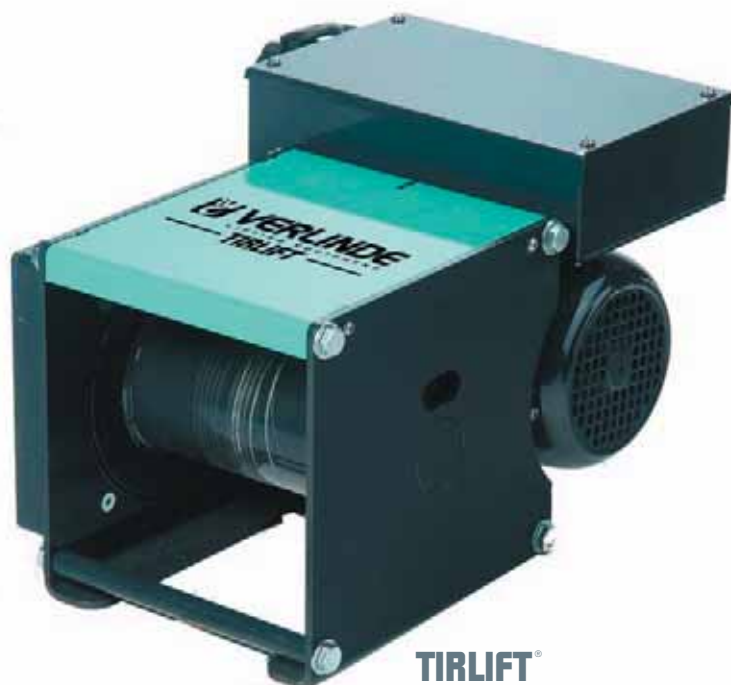

**TIRLIFT®**  
Version courte TC

## Treuil électrique pour charge de 125 à 990 kg

Cette gamme de treuils électriques d'emploi universel pour le levage et la traction s'adaptera parfaitement à tous vos besoins (large gamme de charge, nombreuses options disponibles). Ces treuils sont destinés au levage des charges de 125 kg à 990 kg. Ils sont conformes à la directive CE relative aux machines.



## ► Positions du treuil et sorties de câble

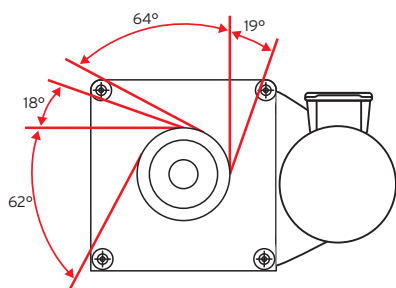

### ► Position A

Version fixe posée.  
Sorties du câble de levage vers la gauche  
(fixation à droite du tambour, côté réducteur).

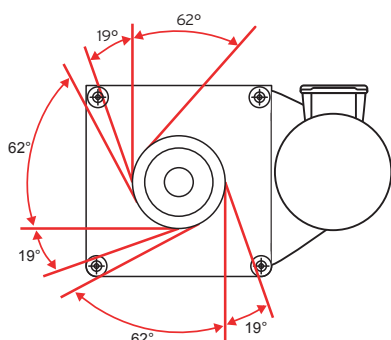

### ► Position B

Version fixe posée.  
Sorties du câble de levage vers la droite  
(fixation à gauche du tambour, côté roulement).

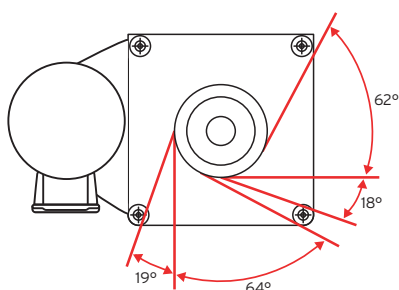

### ► Position C

Version fixée au plafond.  
Sorties du câble de levage vers la droite  
(fixation à droite du tambour, côté réducteur).

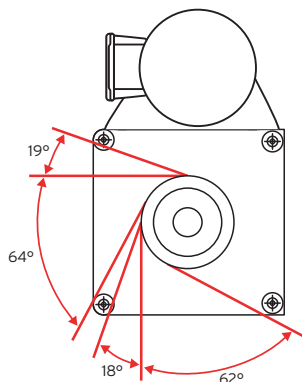

### ► Position D

Version applique murale.  
Sorties du câble de levage vers la gauche  
(fixation à gauche du tambour, côté roulement).

## ► Caractéristiques techniques

Les treuils électriques TIRLIFT type TL et TC proposent en série :

- > Un tambour pour câble de 5 à 7 mm suivant les charges.
- > Une protection de l'appareillage électrique (coffret et moteur) de type IP55.
- > Une large gamme de moteur frein de levage avec une classification F.
- > Un châssis à construction modulaire et évolutive permettant par exemple de multiple direction pour la sortie de câble du tambour.
- > Disponible en version tri ou monophasé.





## Treuil électrique pour charge de 600 à 7 500 kg

La solution idéale pour la traction et le levage de charge jusqu'à 7,5 tonnes. Cette gamme de treuils électriques s'adaptera parfaitement à tous vos besoins.

De plus, il saura se faire oublier par sa compacité et son entretien réduit.

Les treuils électriques TEC sont conformes à la directive CE relative aux machines.

### > Caractéristiques techniques

- > Un châssis à construction modulaire et évolutive permettant par exemple de multiples directions pour la sortie de câble du tambour.
- > Alimentation 230 / 400 V / 3 Ph / 50Hz.
- > Appareillage électrique T.B.T. 24V. Disjoncteur thermique.
- > Coffret électrique IP 55.
- > Boîte à boutons avec arrêt d'urgence sur câble spiralé de 3 m.

#### Options disponibles :

- > Fin de course.
- > Limiteur de charge électronique.
- > Tambour rainuré.
- > Treuil avec vitesse variable.
- > Radio commande.



### > Sorties de câbles

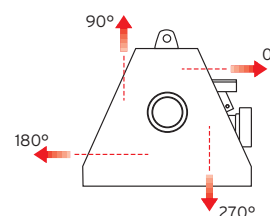
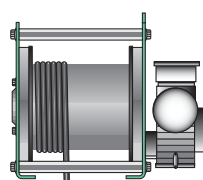

> Sortie droite (câble) - Configuration standard

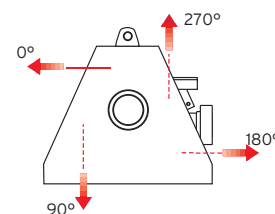
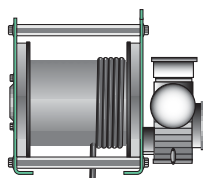

> Sortie gauche (câble) - Option

### > Exemples d'utilisation

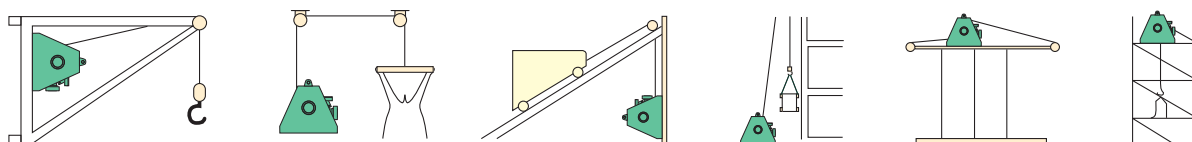

# Palans & treuils manuels

**Treuil, nom masculin.** Définition : cylindre horizontal autour duquel s'enroule une corde ou un câble servant à élever ou à tirer une charge.  
Synonyme : élévateur. Anglais : winch.



**VHR**  
**ZHR**  
**PLV**  
**TLV**  
**MV & ME**



# VHR®

## Palan à chaîne "type usage courant" pour charge de 250 à 5 000 kg

Esthétique, compact et performant, le VHR est testé suivant les normes en vigueur.



### ➤ Caractéristiques techniques

- La noix de levage et les engrenages de réduction sont usinés afin de permettre un fonctionnement plus efficace et plus doux lors des manœuvres de levage.
- Hauteur de levage standard : 3 mètres (autres hauteurs disponibles sur demande). La chaîne de manœuvre est plus courte de 50 centimètres que la chaîne de levage.
- Chaîne de levage de haute résistance en acier allié de la catégorie 80 avec finition galvanisée pour la résistance à la corrosion (conforme à la norme EN 818, coefficient de sécurité 4).
- La conception compacte du VHR permet d'obtenir un appareil de taille et de poids réduits. Ce palan est idéal pour les applications de construction, d'assemblage et de maintenance.
- Le capotage en acier assure une solide protection des organes mécaniques (noix de levage, engrenages...).
- Crochets supérieurs et inférieurs en acier allié traités avec linguets de sécurité.

**VHR®**

suspendu à chariot de direction  
par poussée sur la charge type CHD.



**VHR** 

suspendu à chariot de direction combiné  
par volant et chaîne de manœuvre type CHDD  
(Palan et chariot en version anti-étincelle).



### Options disponibles

Large gamme d'options disponible sur ce palan :

- > VHR avec chaîne de levage INOX.
- > Bac à chaîne.
- > VHR avec chariot de direction par poussée sur la charge.
- > VHR avec chariot hauteur perdue réduite (HPR).
- > VHR version Ex - ATEX.
- > VHR Ex avec chariot hauteur perdue réduite Ex (HPR).

**VHR**   
Palan manuel  
version anti-étincelle.





# ZHR<sup>®</sup>

Palan manuel  
à chaîne  
"usage intensif"  
pour charge de  
500 à 20 000 kg



## ► Caractéristiques techniques

- › La noix de levage et les engrenages de réduction sont usinés.
- › Mécanisme de levage avec 4 roulements.
- › **Limiteur de charge en standard.**
- › Chaîne de levage galvanisée haute résistance, finition galvanisée.
- › Chaîne de manœuvre électrozinguée.
- › Crochets ISO avec linguets de sécurité.
- › Frein de levage type WESTON.
- › Peinture poudre haute résistance type offshore (220µ).



## ► Options disponibles

- Large gamme d'options disponible sur le ZHR :
- › Bac à chaîne.
  - › Chaîne de levage inox.
  - › ZHR avec chariot hauteur perdue réduite (HPR).



## Palan à levier pour charge de 250 à 3 000 kg



Le PLV est conçu pour lever, tirer ou riper des charges. Son usage intéresse toutes les industries par sa commodité de manœuvre et la multitudes des services qu'il peut rendre à chaque instant, en atelier, sur un chantier... Il est indispensable partout où l'espace et la hauteur d'accrochage sont limités.

### Caractéristiques techniques

- > 4 modèles, esthétique, robuste, compact, léger et d'une grande maniabilité.
- > Le PLV pouvant être placé dans tous les sens, l'opérateur peut choisir la position du levier qui lui assure le plus de commodité pour la manœuvre.
- > Les palans à levier PLV disposent d'un très faible encombrement, grâce à l'emploi d'aciers spéciaux
- > Le palan à levier, un nouveau concept où l'esthétique a été associée à la fiabilité.
- > Palan et levier chromé.
- > Carter renforcé protégeant efficacement les mécanismes.
- > Le palan à levier offre une grande sécurité, un poids et un entretien réduits.
- > Débrayage de la chaîne sans charge.
- > Le palan à levier a été testé suivant les normes, il est fourni avec un certificat d'essai et de garantie.
- > Chaîne de levage en acier allié de haute résistance.
- > Crochets tournants avec linguet de sécurité.



### Capacité de charge

	250 kg	750 kg	1500 kg	3000 kg
> PLV1	■			
> PLV2	■	■		
> PLV3	■	■	■	
> PLV4	■	■	■	■



# TLV<sup>®</sup>

## Treuil à levier manuel pour charge de 800 à 3 200 kg

Le treuil à levier TLV est conçu pour des applications de levage et de traction de charges sur de longues distances.

### ► Caractéristiques techniques

De conception robuste en aluminium haute résistance, le T.L.V. est un appareil de traction/levage capable de supporter les conditions d'utilisation les plus rudes.

### ► Capacité de charge

	800 kg	1600 kg	3200 kg
► TC08	■		
► TC16	■	■	
► TC32	■	■	■



# MV & ME



Treuil type MV.

Treuil à vis sans fin et à engrenage pour charge de 150 à 3 000 kg



Treuil type ME.

## Caractéristiques techniques

- > Capotage de la mécanique.
- > Frein automatique.
- > Manivelle réglable et amovible.
- > 2 plans de fixation : horizontal ou vertical (selon modèle).
- > Débrayage à vide avec impossibilité de débrayer en charge.

- > Grande robustesse grâce à la rigidité exceptionnelle du châssis.
- > Pièces mécaniques protégées par cataphorèse.



> Mécanisme type ME.



> Tambour débrayable.



> Bouton de réglage.



> Mécanisme type MV.

Type de treuil	ME1	ME2	ME3	ME4	ME5	MV1	MV2	MV3	MV4	MV5	MV6
Capacité de charge à la 1ère couche (kg)	150	300	500	1,000	2,000	250	500	1,000	1,500	2,000	3,000
Capacité d'enroulement totale (m)	19	38	17	30	25	15	17	30	23	17	10
Nombre de couche maximales	6	6	4	4	3	4	4	4	3	2	1
Effort sur la manivelle nécessaire (daN)	20	12,5	19	14,5	16,5	11	14	14	14	14,5	16
Poids sans câble (kg)	5,6	15	15	44	83	7,5	12	37,5	45	70	120
Température max. et min. d'utilisation	- 20°C à + 40°C										

# Chariots & accessoires

Chariot, nom masculin. Définition : voiture à quatre roues, utilisée pour déplacer des fardeaux ou des charges.

Anglais : trolley.



**CHD-CHDD**

**CHV**

**PRD**

**PRV**

**PAP**

**PEV**

**EQUIBLOC**

**LIMITER**

**PAL**



# CHD-CHDD<sup>®</sup>



Chariot à direction manuelle pour charge de 250 à 20 000 kg

## CHD<sup>®</sup>

chariot de direction par poussée sur la charge.



## CHDD<sup>®</sup>

chariot de direction par volant et chaîne de manœuvre.



### ► Caractéristiques techniques

- > Le CHD permet la suspension de tout type d'appareil de levage muni d'un crochet.
- > L'écartement des flasques est réglable.
- > La direction s'effectue par poussée ou par volant et chaîne.
- > Livré prêt à assembler en carton individuel.

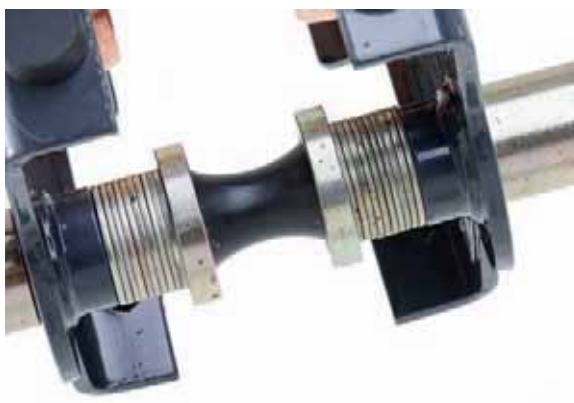

### ► Options disponibles

- > Chaîne de manœuvre inox.
- > Version Ex avec marquage ATEX.
- > Chariot disponible en version chromée.



### ► Capacité de charge

	250 kg	500 kg	1000 kg	2000 kg	3000 kg	5000 kg	6300 kg	7500 kg	10000 kg	12500 kg	16000 kg	20000 kg
> CHD												
> CHDD												



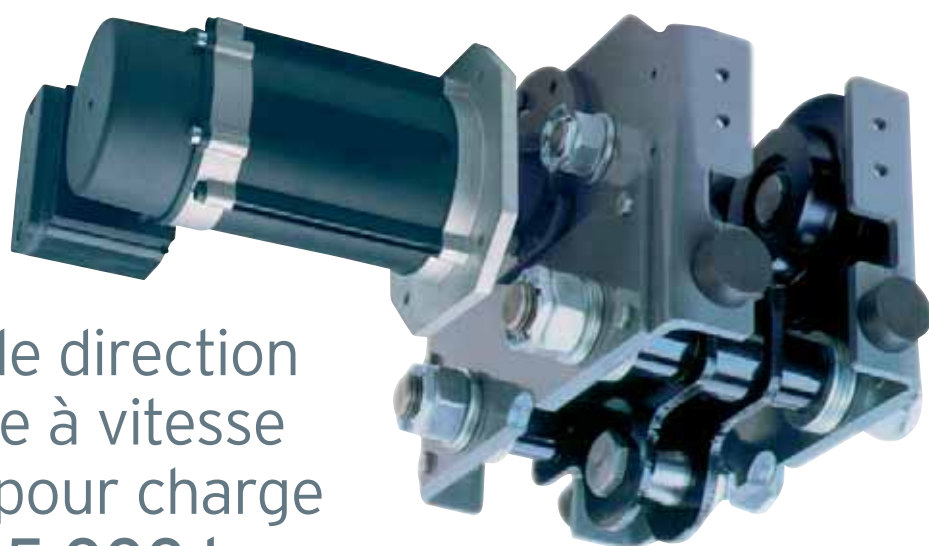

## Chariot de direction électrique à vitesse variable pour charge de 125 à 5 000 kg

Conçu pour rouler sur tous types de profils IPN ou IPE, HEA ou HEB, droits ou courbes, le chariot électrique CHV de VERLINDE permet l'accrochage direct d'un palan à crochet supérieur ou l'accouplement des palans EUROCHAIN.

### ► Caractéristiques techniques

- > Le CHV permet la suspension de tout type d'appareil de levage.
- > Vitesse de direction variable de 5 à 20 m/mn.
- > L'écartement des flasques réglable permet de s'adapter à tous types de profils IPN, IPE, HEA ou HEB, droits ou courbes.
- > 4 butoirs caoutchouc.
- > Chariot complet, prêt au branchement.
- > Protection moteur IP 55, Classe F.
- > Coffret électrique basse tension.



### ► Capacité de charge

	125 kg	1000 kg	1250 kg	2000 kg	2500 kg	3200 kg	4050 kg	5000 kg
> CHV10								
> CHV20								
> CHV30								
> CHV50								

## ► Options disponibles

- > Moto-réducteur à renvoi d'angle pour obtenir une vitesse de direction réduite (5-10 m/min et 10-2,5 m/min).
- > Direction bi-vitesse (20-5 m/min).
- > Vitesse variable lente (3-10 m/min).
- > Boîte à boutons très basse tension 1 ou 2 vitesses et transformateur de commande.
- > Fin de course à 1 ou 2 seuils.
- > Autres alimentations triphasé.
- > Version avec traverse d'accroche.



# PRD<sup>®</sup>



## Chariots pour réalisation de poutres roulantes articulées manuelles pour charge de 500 à 2 500 kg

La solution idéale pour la réalisation des poutres roulantes articulées manuelles jusqu'à 8 mètres de portée. La PRD offre une solution économique pour le déplacement manuel par poussée de charge de 500 à 2 500 kg sur tout type de fer monorail.

Exemple d'utilisation des chariots PRD.



### Capacité de portées et de charge

	1m	2m	3m	4m	5m	6m	7m	8m	
> 500 kg	PRD5	PRD5	PRD5	PRD5	PRD5	PRD5	PRD5	PRD5	PRD5
> 1 000 kg	PRD10	PRD10	PRD10	PRD10	PRD10	PRD10	PRD10	PRD10	PRD10
> 1 600 kg	PRD20	PRD20	PRD20	PRD20	PRD20	PRD20	PRD20	PRD20	PRD20
> 2 000 kg	PRD32	PRD32	PRD32	PRD32	PRD32	PRD32	PRD32	PRD32	PRD32
> 2 500 kg	PRD32	PRD32	PRD32	PRD32	PRD32	PRD32	PRD32	PRD32	PRD32



# PRV<sup>®</sup>



## Chariots pour réalisation de poutres roulantes articulées électriques pour charge de 250 à 2 000 kg

La solution idéale pour la réalisation de poutres roulantes articulées électriques jusqu'à 12 mètres de portée. La PRV offre une solution économique pour le déplacement électrique de charge de 250 à 2 000 kg sur tout type de fer monorail.



Exemple d'utilisation des chariots PRV.



### ► Capacité de portées et de charge

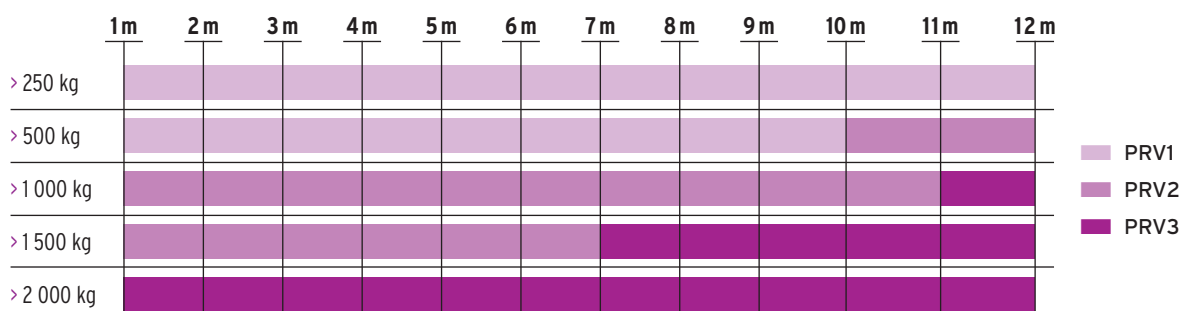

# PAP<sup>®</sup>



Pinces à profilés  
pour charge de  
1 000 à 5 000 kg

La PAP permet l'accrochage fixe sur profilé d'un appareil de levage, la création d'un point de fixation pour le levage de profilé, la réalisation d'un fin de course mécanique (butée) à moindre frais... son usage n'a de limite que votre imagination !



Modèle	Capacité (kg)	Ecartement (mm)	Poids (kg)
PAP 1	1 000	75 - 230	3,9
PAP 2	2 000	75 - 230	5
PAP 3	3 000	80 - 316	9,5
PAP 5	5 000	90 - 306	11,3

# PEV<sup>®</sup>

## Pesons électroniques à affichage numérique pour charge de 200 à 32 000 kg



VERLINDE propose une gamme complète de pesons électroniques compacts, munis d'un afficheur LCD ou LED, qui indiquent la charge en temps réel.

### > Caractéristiques techniques

- > La précision est de +/- 0,1% de la capacité nominale.
- > Fonctions standard : signal de surcharge (110% de la charge maxi), tarage.
- > Remise à Zéro, Somme, effacement total (sauf PEV 1 "somme" et "effacement total" en option).
- > Excellente lisibilité via l'afficheur grande dimension (LCD ou LED).
- > Enregistrement des valeurs.
- > Température de fonctionnement : -20° à +60° C.
- > Protection : IP 55.
- > Livré avec 2 manilles et fixations supérieure et inférieure.
- > Livrée avec batteries rechargeables et chargeur.



### > Options disponibles

- > Afficheur grande dimensions : 5 LED 25,4 mm.
- > Commande à distance Infra rouge.
- > Mallette de transport.
- > Présélection de la charge.
- > batteries pour usage intensif.
- > Peson version INOX.
- > Tropicalisation et protection IP 65.
- > Imprimante dans le peson.
- > Liaison radio, Bluetooth ou Wifi.



# EQUIBLOC®



Gamme d'équilibreur  
pour charge  
de 0,4 à 55 kg

L'Equibloc libère la surface de travail sur les chaînes de montage qui exigent l'utilisation d'un grand nombre d'outils et supprime les efforts inutiles dans les ateliers qui nécessitent l'usage d'appareils lourds.



# LIMITER®

## Gamme de limiteur de charge pour palan à câble et à chaîne de 60 à 37 500 kg

Pourquoi avoir besoin d'un limiteur de charge ? Les limiteurs de charge préviennent des accidents pouvant se produire lorsque la charge soulevée dépasse dangereusement la valeur nominale, fixée par le constructeur ou par l'utilisateur de l'appareil de levage : c'est un élément essentiel pour la sécurité du personnel d'exploitation.



Limiteur de charge pour palan à câble avec installation sans démontage du câble



Limiteur de charge pour palan à chaîne



Limiteur de charge pour palan à câble



# PAL

## PAL P2F

à suspente centrale avec  
2 points de levage fixes.



Gamme de  
palonniers pour charge  
de 1 000 à 10 000 kg



## PAL P2R

à suspente centrale avec  
2 points de levage réglables.

## PAL P4F

type "H"  
à suspente centrale avec  
4 points de levage fixes.



## PAL P2R

type "H"  
à suspente centrale avec  
4 points de levage réglables.

### ► Caractéristiques techniques

- > Coefficient de sécurité à la rupture : 5.
- > La gamme PAL est fabriquée selon la norme NFE 52210 et classée dans la catégorie FEM 5.
- > Sans soudure portante.
- > Traitement anti-rouille et finition peinture glycéro RAL1028.
- > Equipement standard : manilles lyres et crochets à touret et linguet de sécurité.
- > Certificat de conformité C.E.
- > Notice d'utilisation.

### ► Options disponibles

- > Des modèles 3 points de levage type "Y" ou 4 points type "X" sont également disponibles sur demande.
- > Palonniers galvanisés.
- > Palonniers spéciaux avec fourche de préhension pour palette.
- > Palonniers pour big bag.
- > Palonniers aluminium spécifiques levage léger.

Modèle	Capacité (tonnes)	Portée (m)
P2F	1 à 10	1 à 6
P2R	1 à 10	0,5 à 6
P4F	1 à 10	1 à 4
P4R	1 à 10	1 à 4

# Potences, portiques & ponts roulants

Potence, nom féminin. Définition : pièce de charpente constituée d'un poteau et d'une traverse en équerre [Technique].

Anglais : jib crane.



**EUROSYSTEM**  
**EUROSTYLE**  
**PORTIQUES**  
**PONTS MANUELS**  
**EUROPONT**  
**COMPOSANTS +**



# EUROSYSTEM<sup>®</sup>

## ST

Système de  
manutention aérienne  
pour charge de  
60 à 2 000 kg

La solution idéale pour déplacer des charges légères. Le système de manutention aérienne EUROSYSTEM s'adapte parfaitement à vos impératifs d'aménagement de site ou de processus de production et vous propose de multiples configurations.

L'EUROSYSTEM peut se décliner en voie monorail, chemins de roulement, ponts roulants monopoutre, ponts roulants bipoutre, systèmes de circuits simples ou complexes avec changement de direction par aiguillage ou plaque tournante multi directionnelle.

### ► Caractéristiques techniques

Gamme continue de profilés creux, bénéficiant d'une excellente hauteur perdue réduite, l'EUROSYSTEM se décline en 3 modèles différents, dont l'utilisation est déterminée en fonction de la capacité de charge et de la distance entre les points de suspension :

- > UKA 20 : capacité maxi 250 kg.
- > UKA 30 : capacité maxi 1 000 kg.
- > UKA 40 : capacité maxi 2 000 kg.

### ► Avantages incontestables

- > Déplacement aisé des charges grâce à un excellent coefficient de roulement.
- > Facilité d'extension des voies monorail, chemins de roulement, circuits grâce à la modularité du système.
- > Effort minimisé au maximum sur la structure portante de par la conception pendulaire du système.
- > Entretien pratiquement nul.
- > Esthétisme général des installations.
- > Grande flexibilité.
- > Hauteur perdue réduite.
- > Nombreux types de fixation adaptable sur toute structure (fer I, bois, béton...).
- > Installation et fixation réalisées par simple boulonnage.







► **Pont monopoutre suspendu ou encastré.**

Capacité de charge de 125 à 1 600 kg.  
Solution pratique aux besoins de manutention sur de grande surfaces.

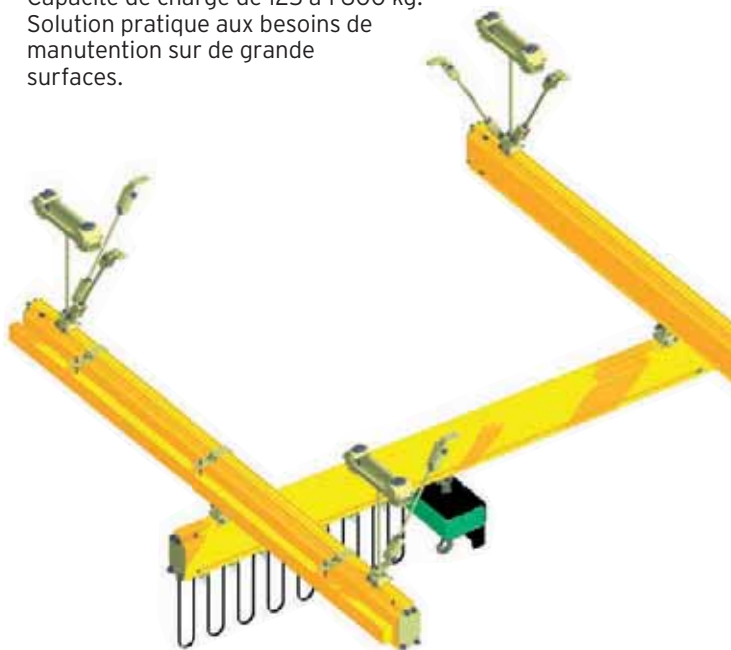

► **Pont bipoutre suspendu ou encastré.**

Capacité de charge de 125 à 2 000 kg.  
Pour des charges plus conséquentes sur une grande portée, le pont bipoutre EUROSYSTEM conviendra parfaitement à vos besoins de levage et de manutention.

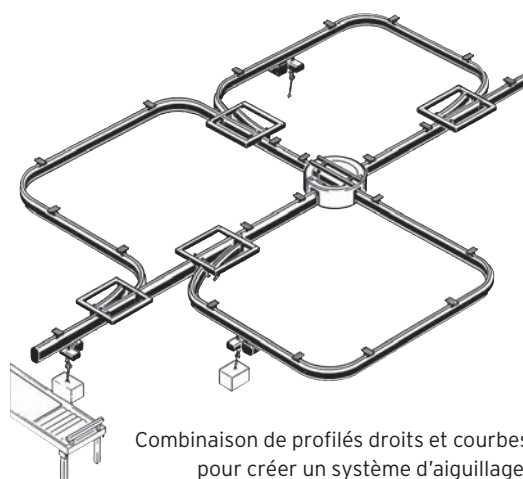
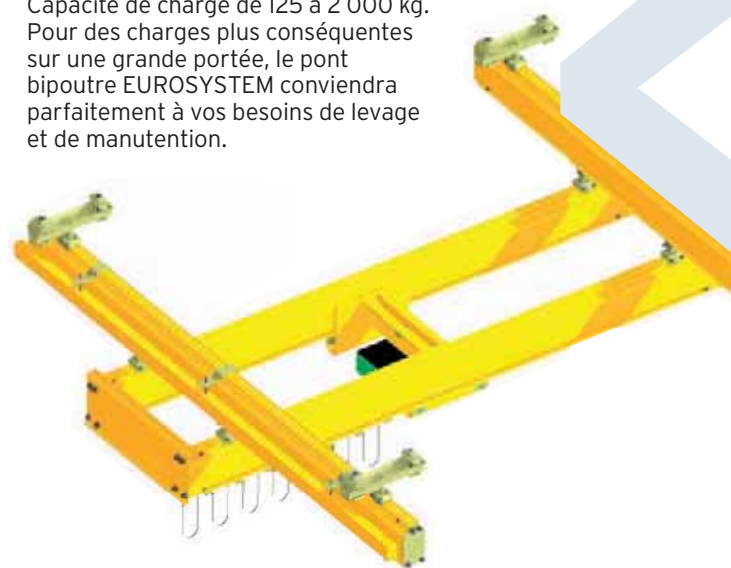

Combinaison de profilés droits et courbes pour créer un système d'aiguillage.



# EUROSYSTEM<sup>®</sup>

## ALU



Système de manutention aérienne en profilé creux aluminium pour charge de 60 à 2 000 kg

L'Eurosystem Alu représente la nouvelle génération de système de manutention par profilé creux. Cette solution novatrice combine les avantages des profilés creux traditionnel (acier) et ceux de l'aluminium

### > Caractéristiques techniques

Gamme continue de 4 tailles de profilés. De même que pour les profilés aciers la détermination du modèle s'effectue en fonction de la capacité de charge et de la distance entre les points de suspensions :

- > ALO6, 6,5 kg/m, jusqu'à 320 kg.
- > ALO8, 8 kg/m, jusqu'à 500 kg.
- > AL10, 10,6 kg/m, jusqu'à 2 000 kg.
- > AL14, 14,5 kg/m, jusqu'à 2 000 kg.



### > Avantages de l'aluminium

- > **ERGONOMIQUE.** La légèreté des rails permet à l'utilisateur de manipuler très facilement et sans effort excessif des charges même lourdes et encombrantes.
- > **PRÉCIS.** La précision est garantie par la haute qualité de fabrication et la douceur des mouvements.
- > **ANTI-CORROSION.** L'aluminium des profilés est anodisé extérieurement et intérieurement.
- > **ÉCONOMIQUE.** Par l'allègement et la simplification des structures porteuses, par la rapidité de montage.
- > **TECHNOLOGIQUE.** Ce profilé est issu des dernières innovations de l'extrudage à froid et de l'optimisation des structures.
- > **PRATIQUE.** Le profilé est compatible avec tous des accessoires normalisés ITEM.
- > **LONGÉVITÉ.** La remarquable résistance à l'usure est due à l'anodisation et au matériau des galets.
- > **SÉCURITÉ.** Le profilé est garanti sans soudure.
- > **SILENCE.** Fonctionnement silencieux de par la remarquable planéité de la surface de roulement.



➤ **Pont monopoutre suspendu ou encastré.**

Capacité de charge jusqu'à 2 000 kg.  
Encastrable pour optimiser la hauteur de levage.



➤ **Options disponibles**

- › Alimentation électrique intégrée.
- › Système de transfert.
- › Chariots de direction et/ou de translation motorisés.
- › Alimentation parallèle au profilé par conducteur intégré.



➤ **Pont bipoutre suspendu ou encastré.**

Capacité de charge jusqu'à 2 000 kg.  
Pour les grandes portées et les plus fortes charges. Couverture des surfaces en 3 dimensions. L'encombrement en hauteur est plus réduit.



# EUROSTYLE®

Potences murales ou sur colonne,  
à révolution partielle ou totale,  
manuelles ou motorisées



La manutention individualisée est indispensable à chaque poste de travail, elle permet d'éviter l'arrêt du rythme de production occasionné par l'utilisation du pont roulant en service dans l'atelier. VERLINDE vous offre un vaste choix de potences, robustes, esthétiques, performantes, équipées de la gamme des palans EUROCHAIN VL, EUROBLOC VT ou EUROLIFT BH.

Les potences, qu'elles soient murales ou sur colonne, sont des moyens de manutention rationnels et économiques qui ne nécessitent aucune modification du bâtiment lors de leurs installations. Elles sont peu encombrantes et permettent cependant le déplacement de charges dans les 3 axes. Utilisables dans toutes les industries : fonderie, chaudronnerie, mécanique, industrie du papier, etc. Elles sont le complément idéal des ponts roulants qui desservent l'ensemble d'un atelier. Elles augmentent l'autonomie et l'efficacité de chaque poste de travail.

## ► Caractéristiques techniques

- › Conception suivant les normes DIN 15018 tout acier.
- › Bras en profilé IPE ou profilé creux EUROSISTEM résistant aux contraintes de torsion.
- › Chariot manuel porte palan version accroché livré en standard sur flèche en profilé creux.
- › Température d'utilisation de -10° à +40° C.
- › Présentation : charpente grenailée, peinture primaire et peinture de finition brillante jaune.
- › Peinture garantie 24 mois selon cliché Re3.
- › Appareillage électrique IP54.

Les caractéristiques de toutes nos potences : encombrements, poids, flèche, massif sont indiquées dans nos fiches techniques.

► Implantations sur-mesure

► La potence murale en applique (fixation sur un mur ou sur un poteau).



Construction triangulée

VATS



Flèche en profilé creux type EUROSYSTEM.

VAT



Flèche en profilé IPE.

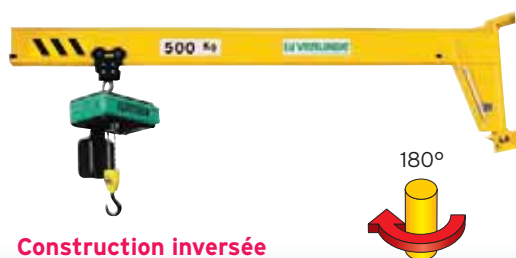

Construction inversée

VAI



Flèche en profilé IPE.

► La potence sur colonne à révolution partielle.



Construction triangulée

VFTS



Flèche en profilé creux type EUROSYSTEM.

VFT



Flèche en profilé IPE.



Construction inversée

VFI



Flèche en profilé IPE.

► La potence sur colonne à révolution totale.

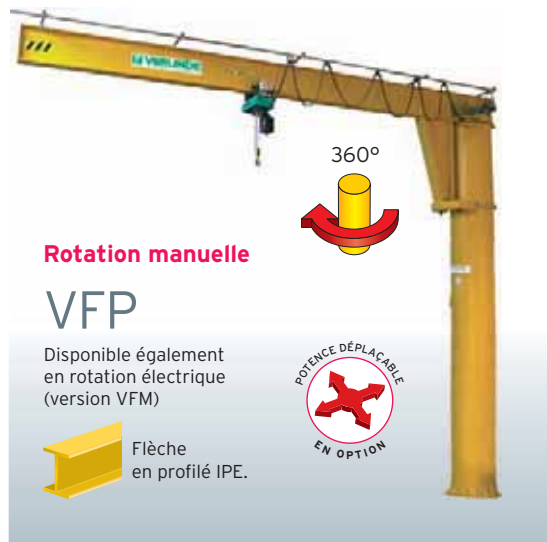

Rotation manuelle

VFP

Disponible également en rotation électrique (version VFM)



Flèche en profilé IPE.



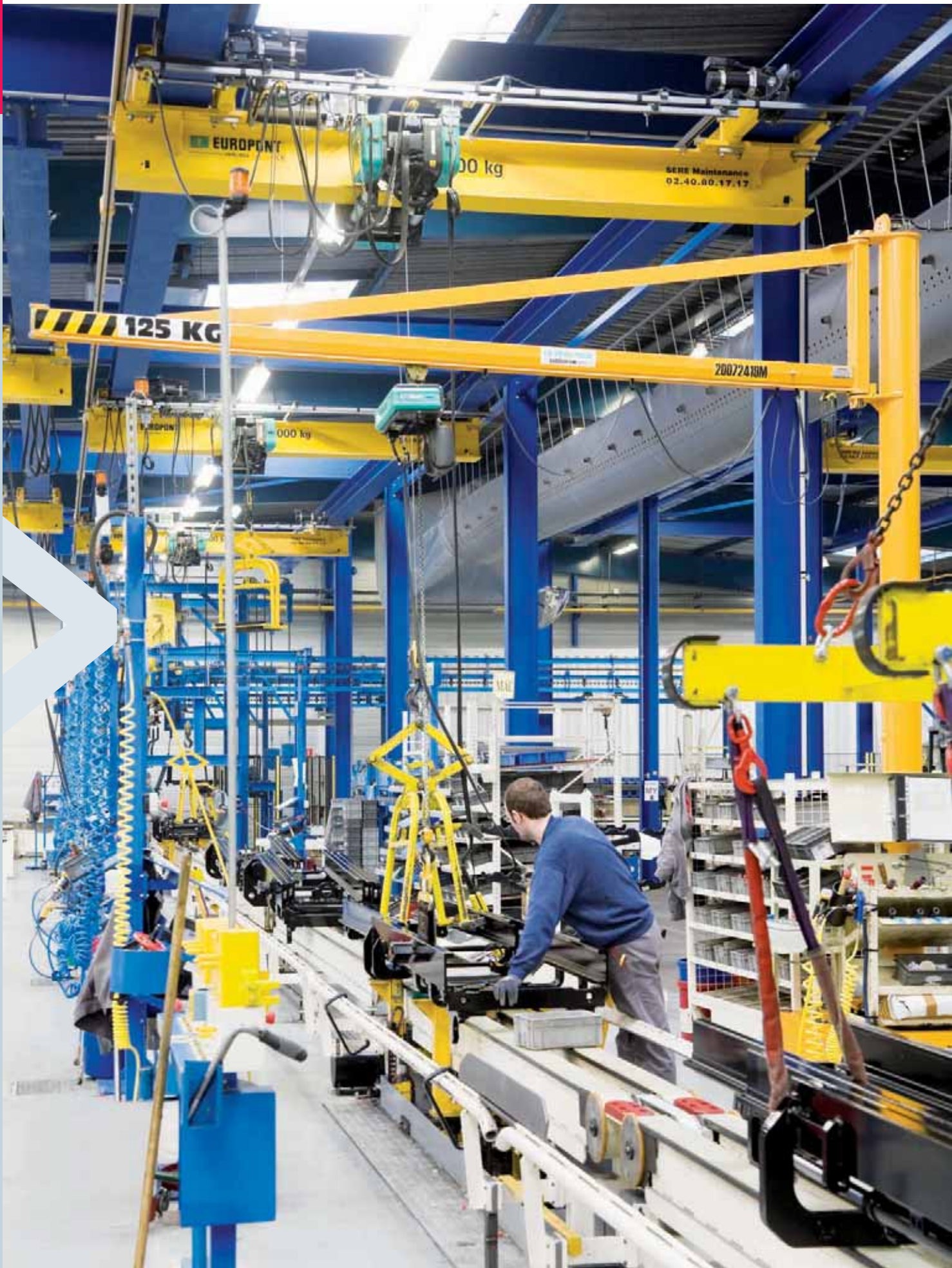

# EUROSTYLE®

## Potences "Templiers" manuelles à bras articulé murale ou sur colonne

La potence "Templier" articulée VERLINDE assure les manutentions de charges de 50 à 1 000 kg avec facilité et très faible encombrement sur une aire quasi circulaire. Pratiquement toutes les zones de travail sont accessibles au palan en bout de flèche (le bras articulé permettant de contourner les obstacles).

### ► Caractéristiques techniques

- > Conception suivant les normes DIN 15018 tout acier.
- > Température d'utilisation de -10° à +40° C.
- > Appareillage électrique IP54.
- > Présentation : charpente grenailée, peinture primaire et peinture de finition brillante jaune.

Les caractéristiques de toutes nos potences encombrements, poids, flèche, massif sont indiquées dans nos fiches techniques.

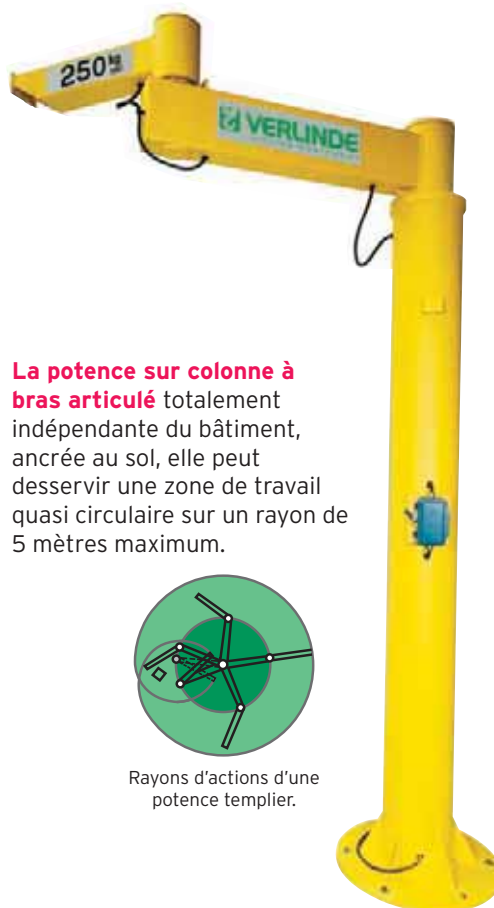

**La potence sur colonne à bras articulé** totalement indépendante du bâtiment, ancrée au sol, elle peut desservir une zone de travail quasi circulaire sur un rayon de 5 mètres maximum.

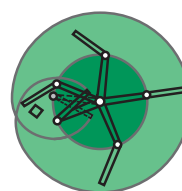

Rayons d'actions d'une potence templier.



**La potence en applique sous plafond** (fixation sous un plafond ou éléments de charpente) elle dessert un secteur quasi circulaire sur un rayon de 5 mètres maximum.



**La potence murale en applique** (fixation sur un mur ou sur un poteau) elle dessert un secteur quasi circulaire sur un rayon de 5 mètres maximum.



# EUROSTYLE<sup>®</sup>

## Gamme H<sub>2</sub>O

Potences aluminium ou galvanisées idéales pour les applications en traitement des eaux.

Idéale pour utilisation en station d'épuration ou en bord de mer, les potences EUROSTYLE VEFPT et VEFPT sont aisément transportables et manœuvrable par une seule personne. De plus elles sont amovibles pour être déplaçable d'une embase à une autre.

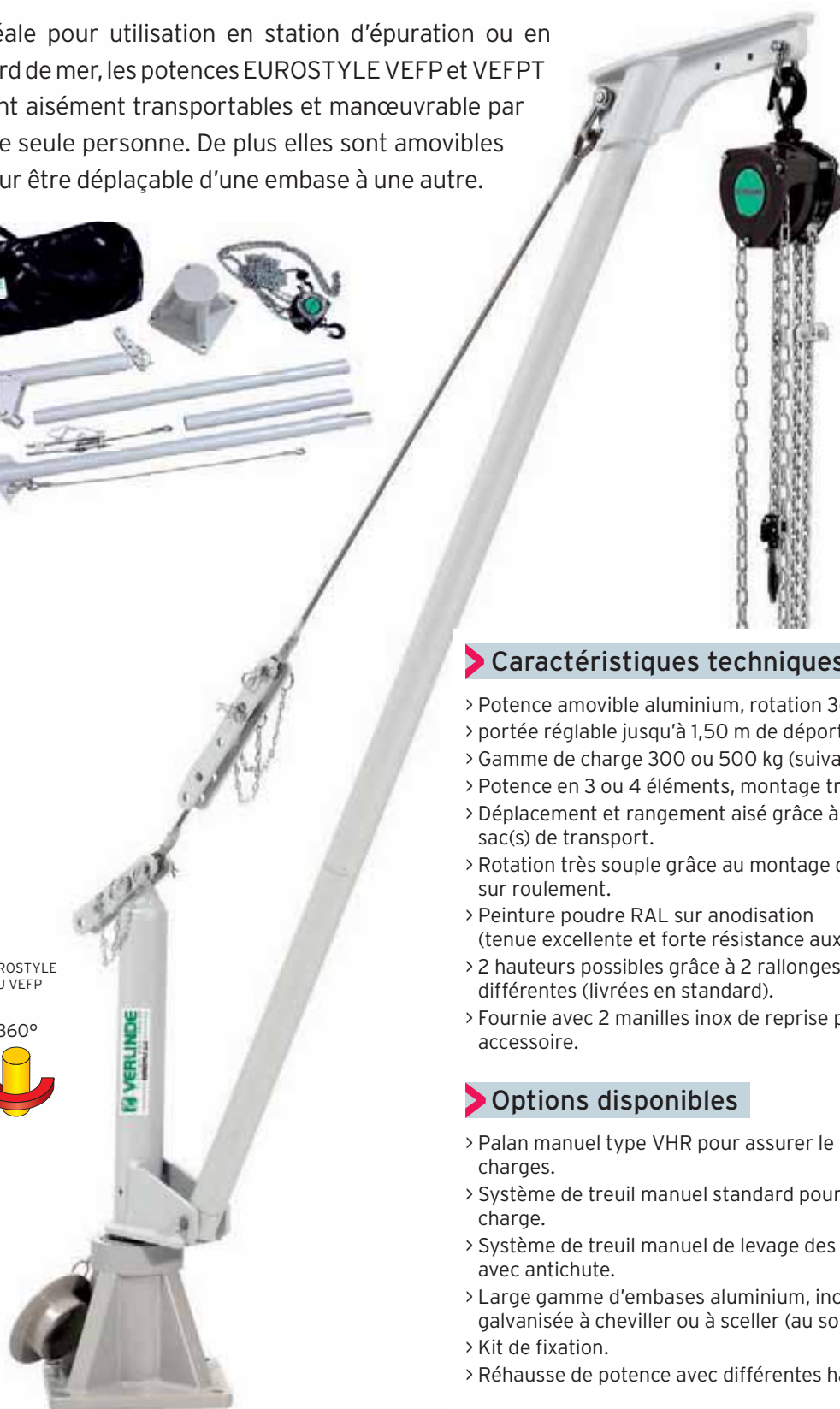

EUROSTYLE  
ALU VEFPT



### > Caractéristiques techniques

- > Potence amovible aluminium, rotation 360°.
- > portée réglable jusqu'à 1,50 m de déport.
- > Gamme de charge 300 ou 500 kg (suivant modèle).
- > Potence en 3 ou 4 éléments, montage très rapide.
- > Déplacement et rangement aisé grâce à son (ses) sac(s) de transport.
- > Rotation très souple grâce au montage du pivot sur roulement.
- > Peinture poudre RAL sur anodisation (tenue excellente et forte résistance aux chocs).
- > 2 hauteurs possibles grâce à 2 rallonges de longueurs différentes (livrées en standard).
- > Fournie avec 2 manilles inox de reprise palan ou accessoire.

### > Options disponibles

- > Palan manuel type VHR pour assurer le levage des charges.
- > Système de treuil manuel standard pour levage de charge.
- > Système de treuil manuel de levage des personnes avec antichute.
- > Large gamme d'embases aluminium, inox ou galvanisée à cheviller ou à sceller (au sol ou murale).
- > Kit de fixation.
- > Réhausse de potence avec différentes hauteurs.



### > Caractéristiques techniques

- > Potence amovible acier galvanisée, rotation 360°.
- > Portée : variable en charge de 0,5 à 1,5 m.
- > Hauteur sous fer : 2,88 à 3,26 m.
- > Capacité de charge : 500 kg.
- > Pivot électro zingué monté sur roulements à billes graissés.
- > Effort de rotation en charge: inférieur à 200 N.
- > 2 Poignées tubulaires de manœuvre, rabattables et démontables.
- > Palan manuel à levier à chaîne galvanisée pour l'orientation du bras.
- > Poulie de renvoi en nylon.
- > Hauban par sangle plate textile.
- > Chaque élément possède une poignée textile de transport.
- > Caisse de rangement en bois maritime vernie pour stockage.

EUROSTYLE  
GALVA VEFPT

360°



### > Options disponibles

- > Palan manuel type VHR pour assurer le levage des charges.
- > Treuil manuel pour assurer le levage des charges.
- > Large gamme d'embases aluminium, inox ou galvanisée à cheviller ou à sceller (au sol ou murale).
- > Kit de fixation.
- > Peinture Ri2 garantie 6 ans.
- > Potence version ATEX ou INOX.



# PORTIQUES

Portiques  
déplaçable  
pour charge de  
250 à 5 000 kg

Portique d'atelier  
VGI



Gamme de portiques à déplacement manuel pour charge de 250 à 5000 kg.

Avec la gamme de portiques manuels autonomes VERLINDE, il est facile à tout service entretien, à toute équipe de montage, à tout artisan mécanicien, de réaliser les opérations de pose, dépose, positionnement de pièces ou ensembles. Cette gamme de portiques standards est conçue pour recevoir n'importe quel appareil de levage, le portique VERLINDE peut être équipé d'un palan manuel ou électrique à chaîne.

## ► Caractéristiques techniques

- Une très grande mobilité et stabilité grâce aux quatre roues pivotantes sur axes et chapes à billes. Constituées de résine acétal les roues sont d'une excellente résistance aux chocs et agents chimiques.
- Construction mécano soudée, fer de roulement en profilé IPE destiné à recevoir un appareil de levage, deux sommiers de translation. Finition laque Glycéro RAL 1028. Totalement démontables les portiques autonomes VERLINDE s'adaptent à vos exigences en matière de place.
- Le portique est livré démonté avec sa boulonnerie galvanisée, sa mise en œuvre est rapide.
- Construction mécano-soudée, démontable en 3 éléments.
- Ces portiques sont déplaçables en charge sur sol lisse et propre.

## ► Capacité de charge

	250 kg	500 kg	1000 kg	1600 kg	2000 kg	3200 kg	5000 kg
► Portique VGI							
► Portique VGPS							
► Portique VGPA							



Option :  
sectionneur

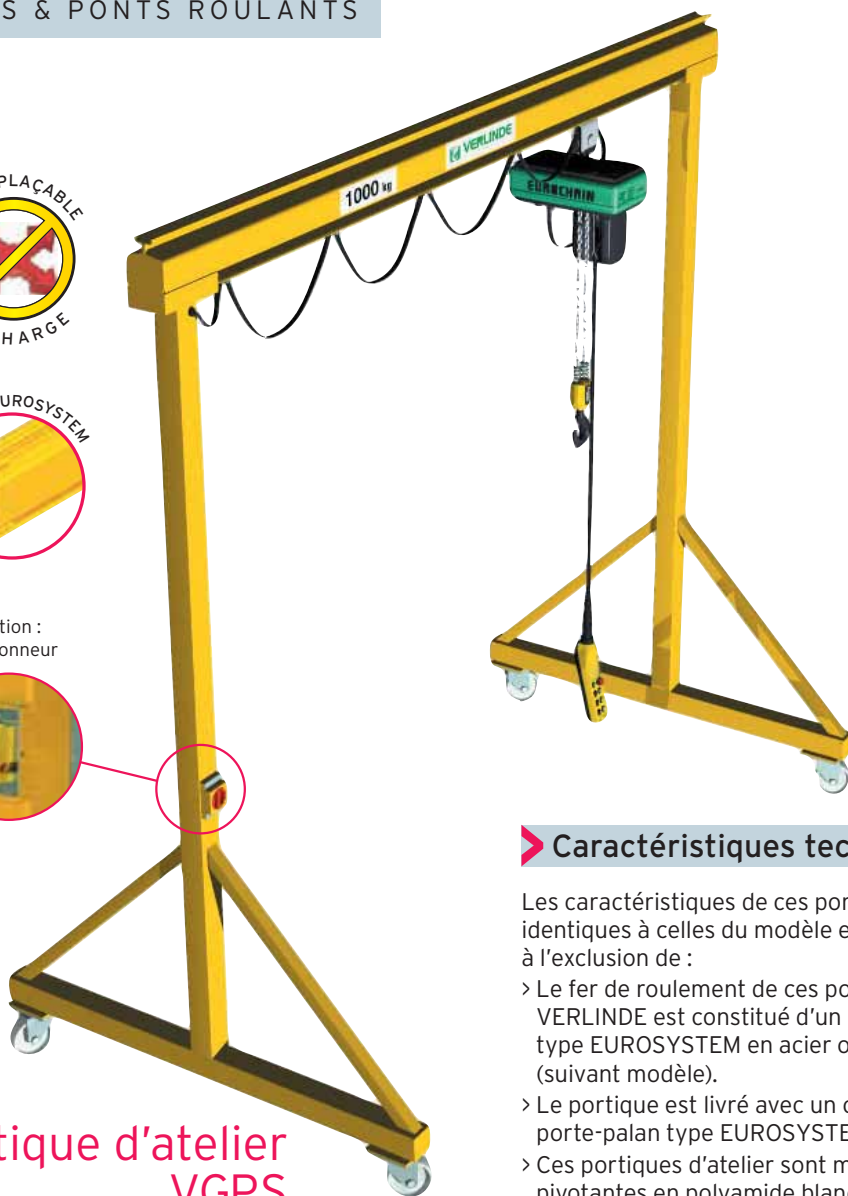

## Portique d'atelier VGPS

profilé creux type EUROSYSTEM

### ► Caractéristiques techniques

Les caractéristiques de ces portiques sont identiques à celles du modèle en profilé standard à l'exclusion de :

- > Le fer de roulement de ces portiques d'atelier VERLINDE est constitué d'un profilé creux type EUROSYSTEM en acier ou en aluminium (suivant modèle).
- > Le portique est livré avec un chariot manuel porte-palan type EUROSYSTEM.
- > Ces portiques d'atelier sont montés sur roues pivotantes en polyamide blanc.
- > Portique non déplaçable en charge.
- > Sur la version portique aluminium :
  - Les pieds sont repliables pour le transport.
  - La hauteur de levage et la portée sont réglables par un seul opérateur.

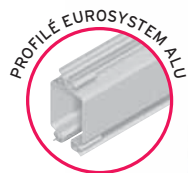

## Portique d'atelier VGPA

profilé creux type EUROSYSTEM ALU



# Ponts manuels

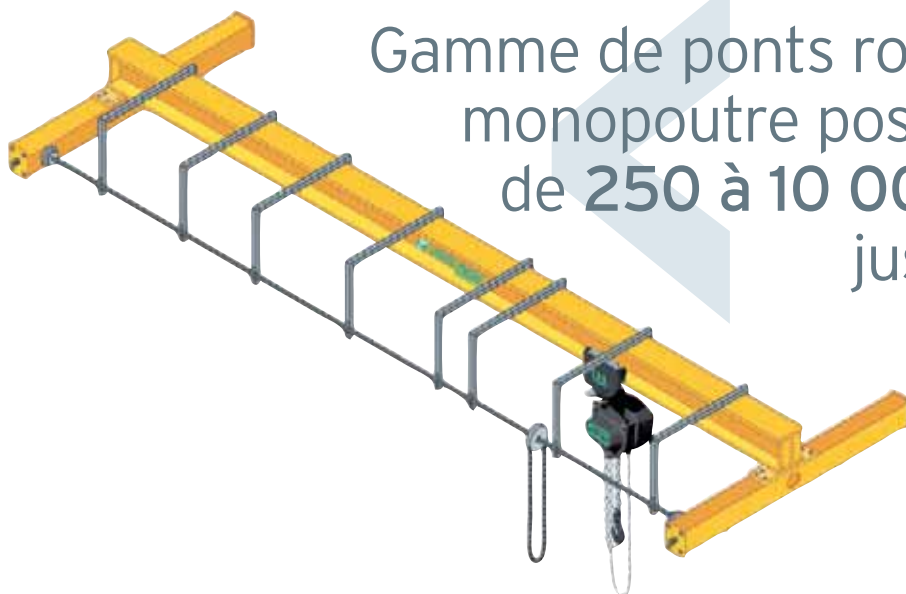

Gamme de ponts roulants manuels monopoutre posés pour charge de **250 à 10 000 kg** et portée jusqu'à 16 mètres

## > Caractéristiques techniques

- > Pont complet livré prêt au montage. Charpente conçue selon le groupe 2m, le fer de roulement est constitué d'un profilé IPN, IPE, HEA ou HEB suivant charge et portée, les deux sommiers de translation équipés de galets et de butoir d'extrémité. Finitions laque Glycéro RAL 1028.
- > Livré avec plans d'ensemble du pont, dimensions.
- > Une option pour l'électrification de l'appareil de levage est également disponible.

Le programme de ponts roulants manuels VERLINDE vous permet d'accéder à un système complet de translation pour vos appareils de levage manuel ou électrique.



Gamme de ponts roulants manuels monopoutre suspendus pour charge de **250 à 6 300 kg** et portée jusqu'à 16 mètres.

## > Caractéristiques techniques

- > Pont complet livré prêt au montage. Charpente conçue selon groupe 2m, le fer de roulement, constitué d'un IPN, IPE, HEA ou HEB suivant charge et portée, est suspendu sous les deux sommiers de translation. Finition laque glycéro RAL 1028. Livré avec plans d'ensemble du pont.
- > Sommiers équipés de galets acier usinés et de butoirs d'extrémité
- > Une option pour l'électrification de l'appareil de levage est également disponible.

# **EUROPONT**<sup>®</sup> **VERLINDE**

La gamme de ponts roulants EUROPONT de VERLINDE se décline en 7 versions et en 2 déclinaisons (ligne d'alimentation traditionnelle ou chaîne porte câble) :

- > Pont roulant monopoutre posé en profilé ou caisson avec palan électrique à câble ou à chaîne.
- > Pont roulant monopoutre suspendu en profilé avec palan électrique à câble ou à chaîne.
- > Pont roulant profilé bipoutre posé caisson avec palan électrique à câble.

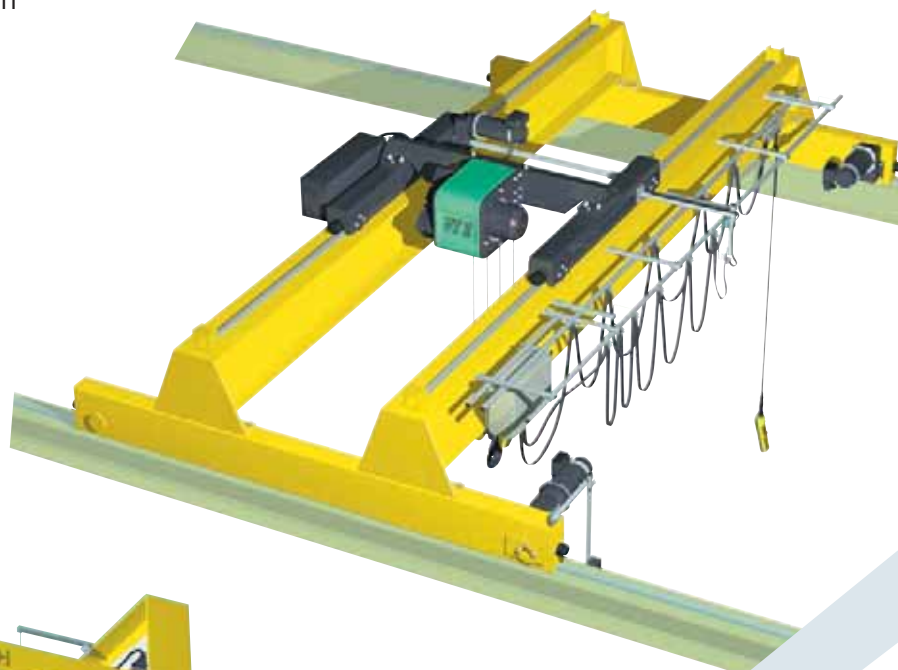

**Pont roulant bipoutre posé**

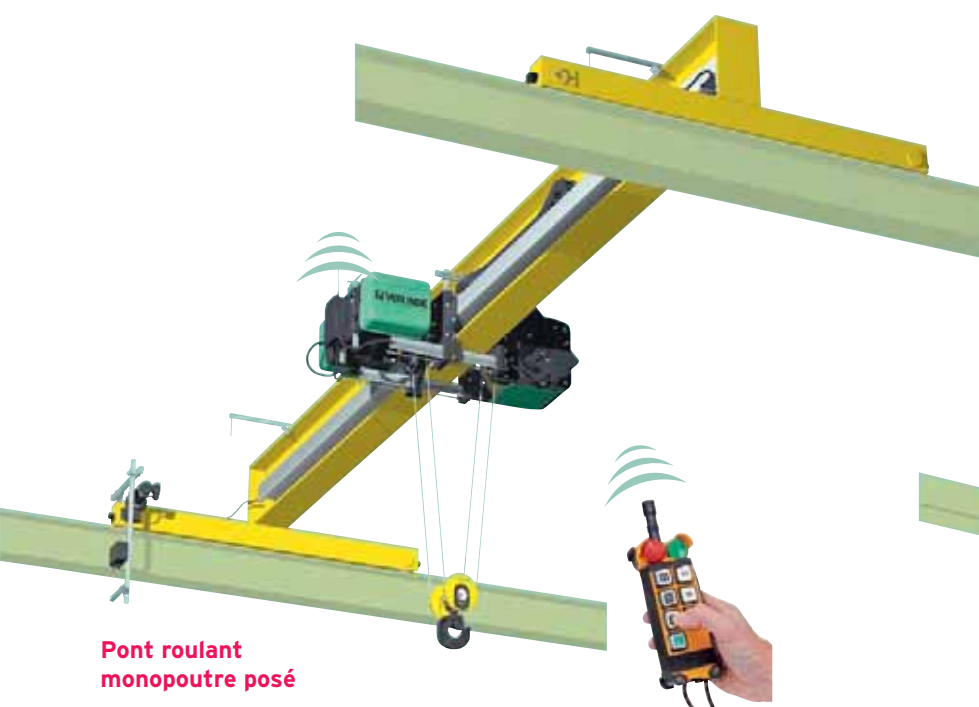

**Pont roulant monopoutre posé**

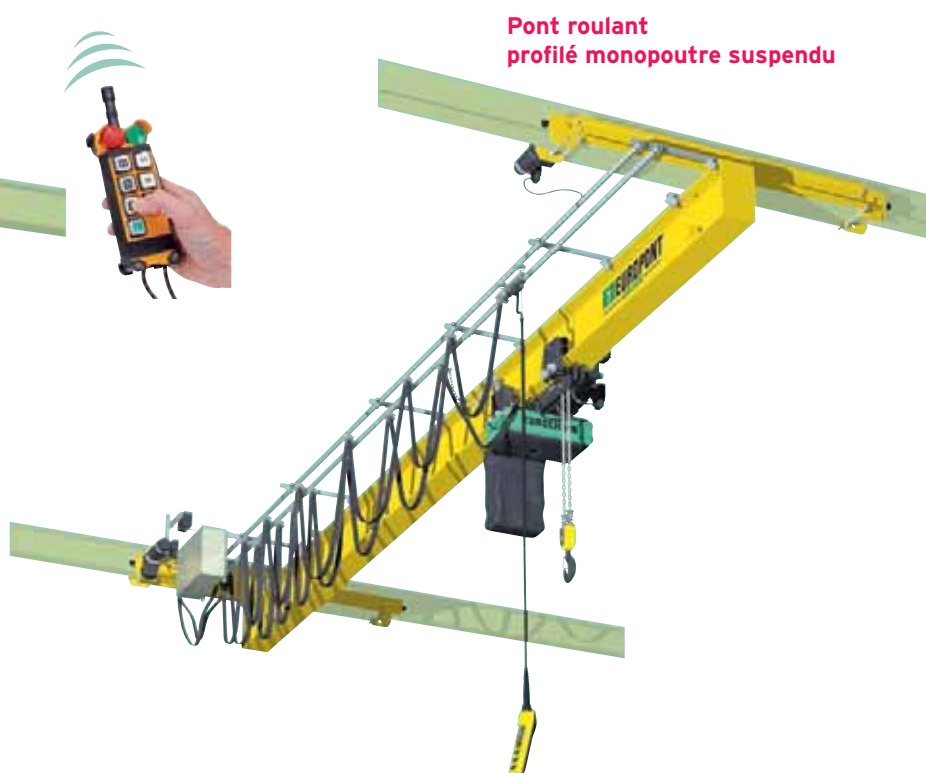

**Pont roulant profilé monopoutre suspendu**

# COMPOSANTS +

## Composants de ponts roulants

La gamme de composants VERLINDE pour ponts roulants électriques vous permet d'accéder à un système complet de levage, direction, translation haute performance.

### Sommier posé et suspendu.



- > Galets également disponibles en version anti-étincelles.



### Ligne d'alimentation générale.

- > Ligne de type guirlande traditionnelle.
- > Ligne d'alimentation par chaîne porte-câble.



### Bloc - galet de direction.

- > Cet ensemble moto réducteur de direction permet la réalisation de sommiers de translation posés.



### Coffret électrique.

- > Coffret en acier, étanche (IP 55).
- > Sectionneur général à commande extérieure.
- > Conforme à la norme NF 52070.
- > Disponible en version anti-déflagrant.



### Moto réducteur de translation.

- > 2 vitesses de translation ou variation de vitesse en standard.
- > Groupe motoréducteurs également disponibles en version anti-déflagrant.



### Boîte déplaçable.

- > Mobile le long du pont et indépendante de l'appareil de levage.



### Options disponibles

- > Système de commande à distance par radio.
- > Système de variation de vitesse en levage et en translation VARIATOR.
- > Système électronique de surveillance des états du palan et du pont roulant.
- > Eclairage de zones.
- > Système d'avertissement lumineux ou sonore de déplacement de la charge.
- > Affichage numérique de la charge sur le pont roulant, sur le crochet ou sur la boîte à boutons.

- > Système de préhension de la charge (palonniers, bennes et grapins).



# Produits électroniques

Radiocommande, nom féminin. Définition : système radio permettant de guider à distance une machine.

Synonyme : radioguidage. Anglais : Remote control.

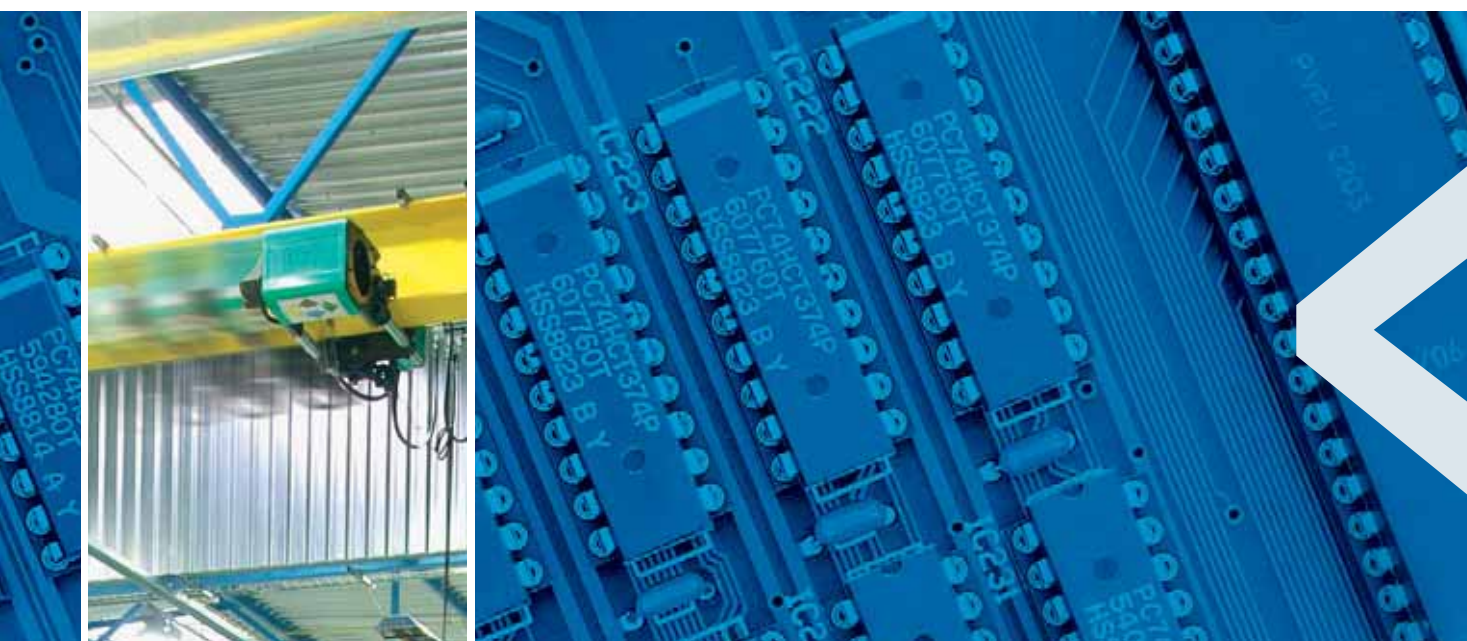

**EUROMOTE**

**MICROMOTE**

**VARIATOR**



# EUROMOTE®

Les systèmes de commande à distance EUROMOTE ont été spécialement conçus pour être utilisés avec les palans EUROBLOCK, EUROCHAIN et les composants de ponts de VERLINDE. Adaptés aux milieux industriels les plus sévères, les systèmes de commande à distance EUROMOTE se caractérisent par leur facilité d'utilisation, leur grande souplesse d'emploi et leur fiabilité. Ils vous permettront d'améliorer la productivité de vos opérateurs et la sécurité des manœuvres de levage, ainsi que de réaliser des économies en termes de gain de productivité et de réduction des temps d'arrêts.



## MICROMOTE®

Système de commande à distance radio pour palan et pont roulant.



## EUROMOTE H®

Système de commande à distance radio pour palan et pont roulant.



## EUROMOTE H2®

Système de commande à distance radio pour palan et pont roulant.





# VARIATOR®

Système de variation de vitesse en levage et translation pour palan et pont roulant



VARIATOR TM

Les systèmes de variation de vitesse VARIATOR permettent une utilisation plus précise et souple de vos équipements de levage.



VARIATOR LM

## ► Caractéristiques techniques

Les systèmes de variation de vitesse VARIATOR ont été spécialement conçus pour être utilisés avec des palans EUROBLOCK, EUROCHAIN et les composants de ponts de VERLINDE.

Les systèmes VARIATOR vous offrent en un produit une solution fiable et complète de variation de vitesse (variateur avec son logiciel spécifique, gestion du frein, contacteur principal, système de surveillance électronique...) ainsi qu'une facilité de mise en service et d'utilisation.

### Pourquoi la variation de vitesse de vos équipements de levage ?

- > La variation de vitesse permet à l'opérateur de déplacer sa charge avec d'avantage de précision et de souplesse.
- > VARIATOR permet d'adapter la vitesse du mouvement en fonction de la charge, des connaissances de l'utilisateur du système de levage et du processus de production.
- > Evite le balancement de charge.
- > Augmente la durée de vie mécanique.



## Normes et règles de levage



**Directive C E.** Depuis le 29 décembre 2009, une nouvelle Directive Machines (2006/42/CE) s'applique pour le montage et le commerce des machines neuves commercialisées à partir de 2010. Ce nouveau texte vient en fait compléter l'ancienne Directive, compilation de 600 normes qui dataient de 1995. Cette directive impose aux constructeurs de machines d'harmoniser leur production en fonction de certaines dispositions, normes, règles nationales et spécifications techniques.

**F.E.M.** Fédération Européenne de la Manutention.

**S.W.P.** Safe Working Period. Traduction pour : "Période de travail en toute sécurité" de l'unité de levage est déterminée en fonction du temps moyen d'utilisation du mécanisme de levage, du spectre de charge et du groupe d'utilisation.

Après cette période, une révision générale prescrite par le constructeur est nécessaire.

**Groupe d'utilisation.** Suivant la classification de la FEM, il faut prendre en compte deux critères fondamentaux : l'état de sollicitation du palan et les classes de fonctionnement (liés au temps moyen d'utilisation journalier et au mouvement de levage de l'appareil).

**Norme ISO.** Les groupes d'utilisation peuvent être également définis en groupe ISO (1Am = M4, 2m = M5, 3m = M6, ...).

**Etat de sollicitation.**

- > **Service léger.** Appareil soumis exceptionnellement à la sollicitation maximale et couramment à des sollicitations très faibles.
- > **Service moyen.** Appareil soumis, assez souvent à la sollicitation maximale et couramment à des sollicitations faibles.
- > **Service lourd.** Appareil soumis fréquemment à la sollicitation maximale et couramment à des sollicitations moyennes.
- > **Service très lourd.** Appareil soumis régulièrement à des sollicitations voisines de la sollicitation maximale.

Temps moyen journalier de fonctionnement en heures			≤ 0,5		≤ 1		≤ 2		≤ 4		≤ 8		≤ 16		
Clause de fonctionnement			V0,25	T2	V0,5	T3	V1	T4	V2	T5	V3	T6	V4	T7	
Etat de sollicitation	1	L1	Léger					1Bm	M3	1Am	M4	2m	M5	V4	M6
	2	L2	Moyen			1Bm	M3	1Am	M4	2m	M5	3m	M6		
	3	L3	Lourd	1Bm	M3	1Am	M4	2m	M5	3m	M6				
	4	L4	Très lourd	1Am	M4	2m	M5	3m	M6						
Groupe							1Bm	M3	1Am	M4	2m	M5	3m	M6	
Facteur de Marche*							25 %		30 %		40 %		50 %		
Nombre de démarrages par heure							150		180		240		300		

■ Classification normes F.E.M. 9511   ■ Classification normes ISO.

\* Facteur de marche en % =  $\frac{\text{Temps de montée} + \text{Temps de descente}}{\text{Temps de montée} + \text{Temps d'arrêt} + \text{Temps de descente} + \text{Temps d'arrêt}} \times 100$

## Termes techniques utilisés

**A**

**Accroché.** Le palan est accroché au chariot de direction par le crochet supérieur, cette option permet d'utiliser le palan en configuration multipostes.

**Accouplé.** Le palan est accouplé au chariot de direction par une bretelle d'accouplement, cette option permet de bénéficier d'une hauteur perdue plus réduite.

**Arrêt d'urgence.** Bouton type "coup de poing" situé sur la boîte à boutons qui permet l'arrêt immédiat de la machine au moyen d'un contacteur dans le coffret.

**B**

**Boîte à boutons.** Interface de commande entre l'utilisateur et l'unité de levage électrique.

**Birail.** Chariot de direction permettant le déplacement du palan sur 2 rails.

**C**

**Capacité de charge (kg).** Valeur nominale maximum d'un appareil de levage.

**CHV®.** Chariot de direction électrique de 125 à 3 000 kg.

**CHD®.** Chariot de direction manuel de 500 à 20 000 kg.

**Classification FEM/ISO.** Voir définition complète ci-dessus.

**Coefficient de sécurité.** Ce paramètre multiplié par la capacité de charge permet de définir la valeur de rupture d'un composant. En général, il est donné pour la chaîne ou le câble de levage.

**Commande TBT (Très Basse Tension).** Tension de commande du palan 48 V dans la boîte à boutons.

**Commande TD (Tension Directe).** Tension de commande du palan par la tension d'alimentation dans la boîte à boutons.

**D**

**Degré de protection (IP).** IP XX, le premier paramètre définit l'étanchéité à la poussière, le second l'étanchéité à l'eau. En général, IP 54 pour une utilisation intérieure et IP 55 pour l'extérieur.

**E**

**Etat de sollicitation.** 4 états sont définis : léger, moyen, lourd et très lourd. Cet état permet de définir le groupe d'utilisation en fonction du temps moyen d'utilisation journalier (voir : groupe).

**EUROBLOC®.** Palans électriques à câble de 630 à 160 000 kg.

**EUROCHAIN®.** Palans électriques à chaîne de 60 à 10 000 kg.

**EUROLIFT®.** Palans électriques à sangle de 500 à 5 000 kg.

**EUROSTYLE®.** Potences manuelles ou motorisées de 125 à 10 000 kg.

**EUROSYSTEM®.** Système de manutention aérienne de 50 à 2 000 kg.

**EUROMOTE®.** Système de commande à distance radio.

**EUROPONT® de VERLINDE.** Ponts roulants électriques EUROPONT, réalisés suivant les normes européennes CE (intégrant des composants VERLINDE).

**EQUIBLOC®.** Système d'équilibrage de charge de 0,4 à 55 kg.

**F**

**Facteur de marche (en %).** Voir définition complète ci-dessus.

**F.E.M.** Fédération Européenne de la Manutention.

**Fin de course.** 2 types : levage et direction. Sécurité active qui arrête la machine en cas de dépassement de la course du crochet ou de la distance de direction.

**G**

**Groupes d'utilisation.** Voir définition complète ci-dessus.

**H**

**Hauteur d'accrochage.** Hauteur totale entre le sol et le support d'accrochage.

**Hauteur perdue (HPR : réduite, HPN : normale).** Hauteur occupée par le palan.

**Hauteur de levée utile.** C'est la course maximale du crochet.

**Hauteur de commande.** Distance entre la boîte à boutons et le palan.

**L**

**Levage centré.** Permet la montée et la descente de la charge sans déplacement latéral du crochet.

**Limiteur de charge.** Dispositif de protection du palan contre les surcharges (obligatoire pour les palans d'une capacité supérieure ou égale à 1 000 kg, selon la directive machines 91/368 CEE).

**Limitherme.** Dispositif de protection thermique des moteurs.

**M**

**Marche/Arrêt.** Contacteur M/A.

**ME®.** Treuils manuels à engrenages de 150 à 2 000 kg.

**MONITOR®.** Système de contrôle électronique d'une unité de levage.

**Monorail.** Un chemin de roulement pour la direction de la charge.

**Moto-réducteur.** Ensemble moteur de levage ou direction et réducteur.

**MV®.** Treuils manuels à vis sans fin de 250 à 3 000 kg.

**N**

**Nombre de brins.** Nombre de traits de chaîne, câble ou sangle utilisés pour lever la charge.

**P**

**PAP®.** Pincés à profilés de 1 000 à 5 000 kg.

**PEV®.** Peson à affichage numérique.

**PLV®.** Palans manuels à levier de 250 à 3 000 kg.

**Potence.** Pièce de charpente constituée d'un poteau et d'une traverse en équerre.

**R**

**Réducteur.** 2 types : levage et direction. Plusieurs techniques de réduction sont employées en levage : engrenage classique, 2 ou 3 trains hélicoïdaux, planétaire,...

**S**

**Sommiers.** 2 types : posés ou suspendus. Organes de translation employés pour déplacement horizontal des poutres de ponts roulants.

**T**

**TEC®.** Treuils électriques de chantier de 600 à 7 500 kg.

**TIRLIFT®.** Treuils électriques de 125 à 990 kg.

**TLV®.** Treuils à levier de 800 à 3 200 kg.

**V**

**VARIATOR®.** Système de variation de vitesse en levage et/ou direction.

**VHR®.** Palan manuel pour charges de 250 à 5 000 kg.

# Demande de documentation

Faxez cette page au :

**02 37 38 95 99**

Nous souhaitons recevoir votre (vos) documentation(s) pour le(s) produit(s) suivant(s) :



Palans & Treuils électriques

**EUROCHAIN VL**.....

**STAGEMAKER**.....

**EUROBLOC VT-VTS**.....

**EUROBLOC VT10-11**.....

**EUROLIFT BH**.....

**TIRLIFT**.....

**TEC**.....

Palans & Treuils manuels

**VHR**.....

**ZHR**.....

**PLV**.....

**TLV**.....

Treuil à vis **MV** et **ME**.....

Chariots & Accessoires

**CHD - CHDD**.....

**CHV**.....

**PRD**.....

**PRV**.....

**PAP**.....

**EQUIBLOC**.....

**LIMITER**.....

**PEV**.....

**PAL**.....

Potences & Ponts roulants

**EUROSYSTEM**.....

**EUROSTYLE**.....

**EUROSTYLE H<sub>2</sub>O**.....

**PORTIQUES**.....

**PONTS MANUELS**.....

**EUROPONT**.....

**COMPOSANTS+** Composants de ponts roulants.....

Produits électroniques

**EUROMOTE**.....

**VARIATOR**.....

Autre département de VERLINDE

**VERLINDE TECHNOLOGIES**.....

Société : \_\_\_\_\_

Nom : \_\_\_\_\_

Prénom : \_\_\_\_\_

Adresse : \_\_\_\_\_

Ville : \_\_\_\_\_

Pays : \_\_\_\_\_

Téléphone : \_\_\_\_\_

Fax : \_\_\_\_\_

E-mail : \_\_\_\_\_



## VERLINDE, c'est :

- Le premier constructeur et exportateur français d'équipement de levage et de manutention.
- Une gamme continue de 30 familles de matériel de levage de 60 à 160 000 kg.
- La certification assurance qualité ISO 9001.



## Nos références

**Métallurgie, Mécanique, Nucléaire** ➤ ArcelorMittal - Unimetal - Stein - NFM - Framatome - Alstom

**Industrie Chimie, Pétro-chimie** ➤ Sanofi Aventis - Du Pont De Nemours - Total

**Industrie aéronautique** ➤ Aérospatiale - Airbus - Eurocopter - Air France - Aéroport de Paris - Snecma - Dassault Aviation

**Industrie agro-alimentaire** ➤ Nestlé - Danone - Bel

**Industrie automobile** ➤ Renault - Peugeot - Citroën - Scania - Ford - RVI - Volkswagen - Michelin - Massey Ferguson - Manitou - Toyota Industrial Equipment

**Autres secteurs** ➤ EDF - SNCF - RATP - Spie - Degremont - Eiffage - Polysius - Baudin Chateauneuf



### En France :

Un réseau d'agences commerciales, des stations service après vente, des unités de fabrication de ponts roulants EUROPONT et un réseau de distributeurs.

### Reste du monde :

Un interlocuteur à vos côtés dans plus de 55 pays.



2, boulevard de l'Industrie - B.P. 20059 - 28509 Vernouillet cedex - France

Phone : (33) 02 37 38 95 95 - Fax : (33) 02 37 38 95 99

Internet : [www.verlinde.com](http://www.verlinde.com)